

無限 MUGEN

75300-XPC -K0S0 SIDE GARNISH

取付・取扱説明書

この度は、無限製品をお買い上げ頂きありがとうございます。
本書をよくお読みになり、お取り付けくださいますようお願い申し上げます。
取り付け後は、本書を必ずお客様にお渡しください。

お取り付けの前に

- ・ 開梱後は、構成部品表を参照し梱包物に不足や破損がないことを確認してください。
- ・ 取り付け前に、適合車種と製品色を確認してください。

〈適合車種〉

Super-ONE ZAA-JG6

〈色記号〉

無限色	ホンダ色記号	色名
ZB	-	艶消し黒
ZZ	-	未塗装

- ・ 本製品と60200-XPC -K0S0 FRONT OVER FENDERおよび74400-XPC -K0S0 REAR OVER FENDERを同時装着する場合は、最後に本製品の取り付けを行って下さい。
- ・ 本製品の改造、取り付け不良、誤使用により発生した不具合や事故等について弊社は一切責任を負いかねますのでご了承ください。

製品についてのご質問やご不明な点がございましたら下記までご連絡ください。

株式会社 M-TEC 商品事業部

〒351-8586 埼玉県朝霞市膝折町2-15-11

TEL. 048-462-3131 FAX. 048-462-3121

営業時間 10:00~12:00, 13:00~17:00 (土日・祝日・弊社指定定休日を除く)

■ 安全上のご注意

取り付け作業者および使用されるお客様が傷害を負う可能性があることや、取り付け作業に関するアドバイスなどを下記の表示を使用し説明しています。

▲ 危険

指示に従わないと、死亡または重大な傷害に至るもの

▲ 警告

指示に従わないと、死亡または重大な傷害に至る可能性があるもの

▲ 注意

指示に従わないと、傷害を負う可能性があるもの

アドバイス

車両または製品の故障や破損を防ぐためのアドバイス、知っておいていただきたいこと



禁止事項

■ 取り付け作業者および使用されるお客様へのご注意





▲ 警告

- ・ サイド ガーニッシュが事故や接触により破損や変形した場合は、ただちに交換するか取り外してください。そのままの状態での走行は、事故発生の原因となる恐れがあります。

アドバイス

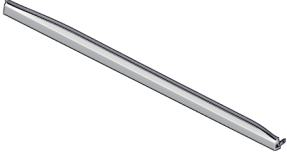
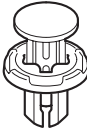
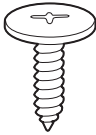
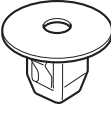
- ・ 本製品の取り付け、純正部品の取り外しおよび取り付けは、サービス マニュアルと本書に従ってください。また、作業はホンダ ディーラーや自動車整備工場で行ってください。
- ・ 作業環境として20℃以上の温度を保ち、ほこりのたたない場所での作業を推奨します。
- ・ 両面テープの接着不良を防ぐため、取り付け後24時間は、雨・水などで濡れないようご注意ください。
- ・ サイド ガーニッシュの取り付けによってサイド ガーニッシュ取り付け部の地上高が低くなり、段差等の通過の際、サイド ガーニッシュを擦る恐れがありますので、十分注意して運転してください。
- ・ 自動洗車機での洗車は避けてください。サイド ガーニッシュに無理な力が加わり、破損の原因となる恐れがあります。
- ・ ジャッキ アップやリフト アップの際は、サイド ガーニッシュとのクリアランスを必ず確認してください。
- ・ 定期的に締結部品のゆるみやガタ、両面テープの剥がれがないことを点検し、取り付け状態を確認してください。

■ 構成部品表

No.	部品イメージ	部品名称	数量	備考
①		左サイド ガーニッシュ	1	
②		右サイド ガーニッシュ	1	
③		クリップ	6	
④		タッピング スクリュー	2	
⑤		グロメット	2	
⑥	 型紙	型紙	1	
⑦	 ご案内	WEB取説ご案内シート	1	
⑧		モール (グレー)	2	<ul style="list-style-type: none"> ・ 未塗装品のみ ・ 仕様により余ります
⑨		モール (ブラック)	2	<ul style="list-style-type: none"> ・ 未塗装品のみ ・ 仕様により余ります

必要工具/用具

- ・ドリル
- ・ドリル刃 $\Phi 3$ 、 $\Phi 6$ 、 $\Phi 9$
- ・プラス スタビ ドライバー
- ・クリップ リムーバー
- ・マスキング テープ
- ・イソプロピル アルコール
- ・ウエス
- ・ハサミ
- ・カッター
- ・キリ
- ・ガムテープ
- ・スケール

サイド ガーニッシュの塗装

1. 以下の内容を確認する。

- | | |
|------------------|------|
| ・ 未塗装サイド ガーニッシュ | 手順2へ |
| ・ 塗装済みサイド ガーニッシュ | 手順7へ |

2. 左サイド ガーニッシュのブラケットにマスキング テープを貼り付ける。

〈裏面図〉

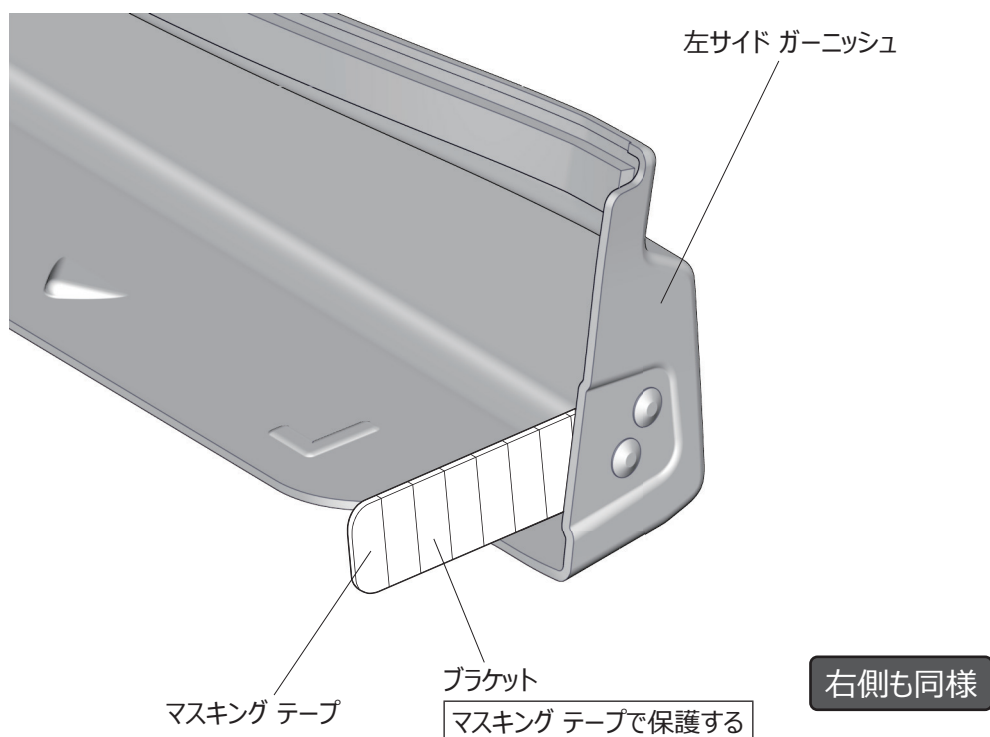

3. 左サイド ガーニッシュを塗装する。

アドバイス

- 乾燥は、常温乾燥を推奨。
【推奨塗料】2液性アクリル ウレタン樹脂塗料（常温乾燥タイプ）
- 強制乾燥での上限温度は60℃です。上限温度以上に加熱すると変形する可能性があるため、注意すること。
- 塗料メーカーの取扱説明書に従い有機溶剤中毒及び引火事故等の危険防止に努め、作業を行うこと。
- 遠赤外線機でのスポット乾燥は行わないこと。

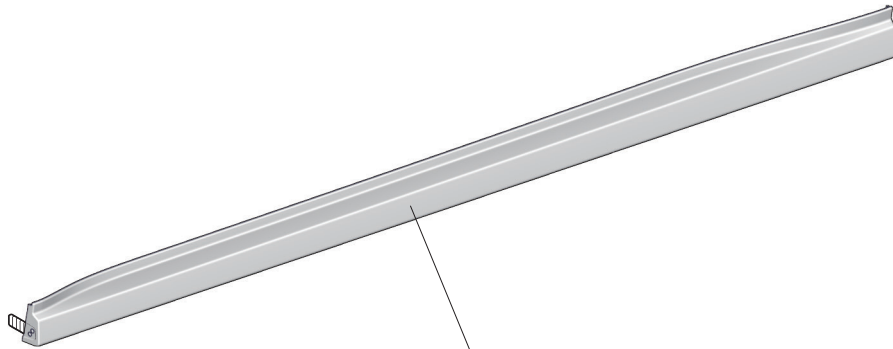

左サイド ガーニッシュ

車体色（推奨）で塗装する

右側も同様

4. マスキング テープを剥がす。

5. 左サイド ガーニッシュを脱脂洗浄する。

〈裏面図〉

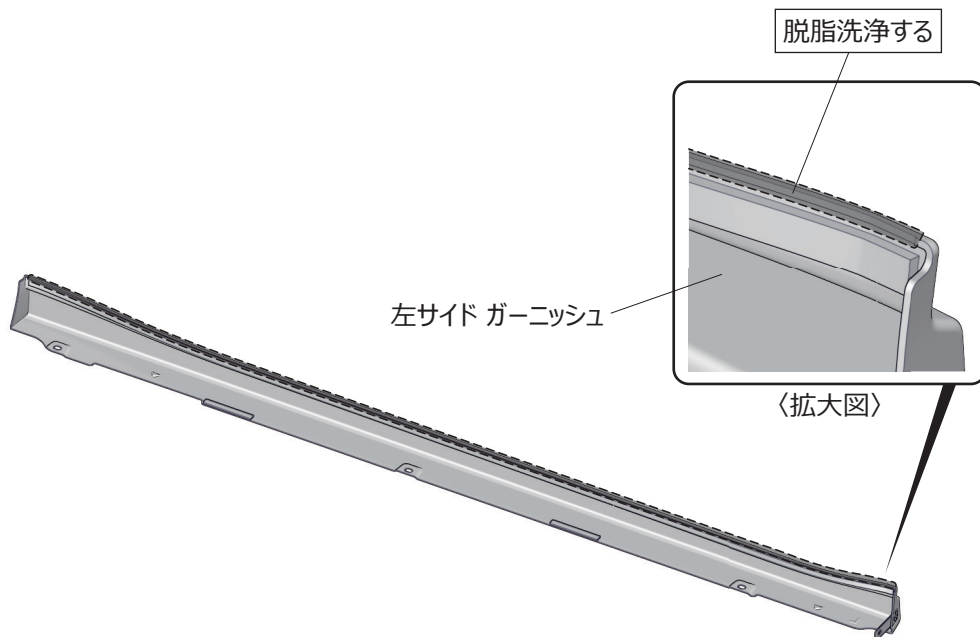

左サイド ガーニッシュ

脱脂洗浄する

〈拡大図〉

右側も同様

6. モール（グレーまたはブラック）を左サイド ガーニッシュに貼り付ける。

アドバイス

- ・ 接着力を向上させるため、両面テープ貼り付け時には作業環境温度が20℃以上の状態で行い、温度が低いときには、両面テープまたはサイド ガーニッシュをドライヤー等で温めてから作業を行うこと。その際、部分的に温め過ぎると熱変形する可能性があるため注意すること。
- ・ 車体色が明るい場合のモール推奨色：グレー
- ・ 車体色が暗い場合のモール推奨色：ブラック

〈裏面図〉

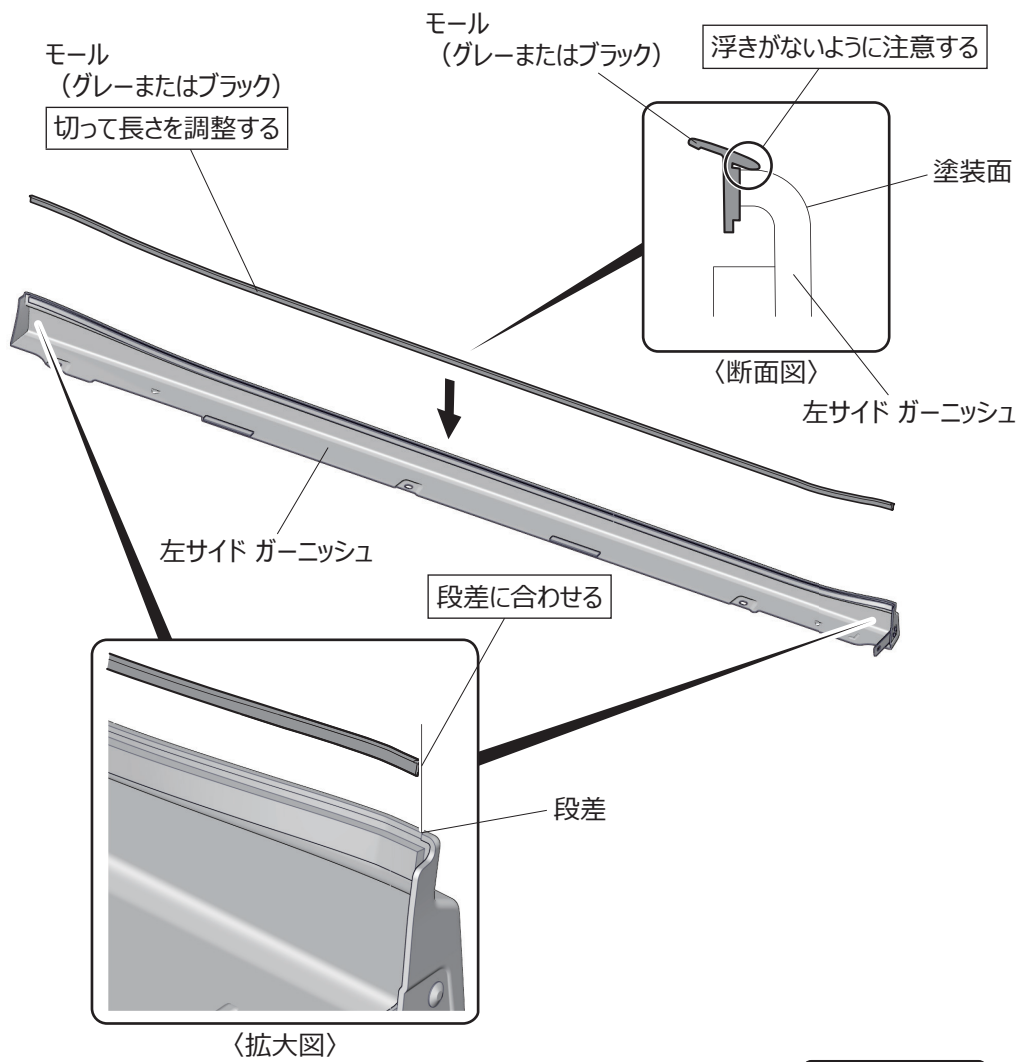

右側も同様

■ サイド ガーニッシュの取り付け

アドバイス

- ・ 作業は他の人に保持してもらいながら行うこと。

7. 車両をリフト アップまたはジャッキ アップする。(サービス マニュアル参照)

⚠ 危険

- ・ ジャッキ アップの際は、リジット ラックを使用し、車両が安全な状態であることを確認すること。

8. 型紙 (d、e) を切り取る。

9. マスキングテープ (取り付け高さマーキング) を左サイドシルガーニッシュに貼り付ける。

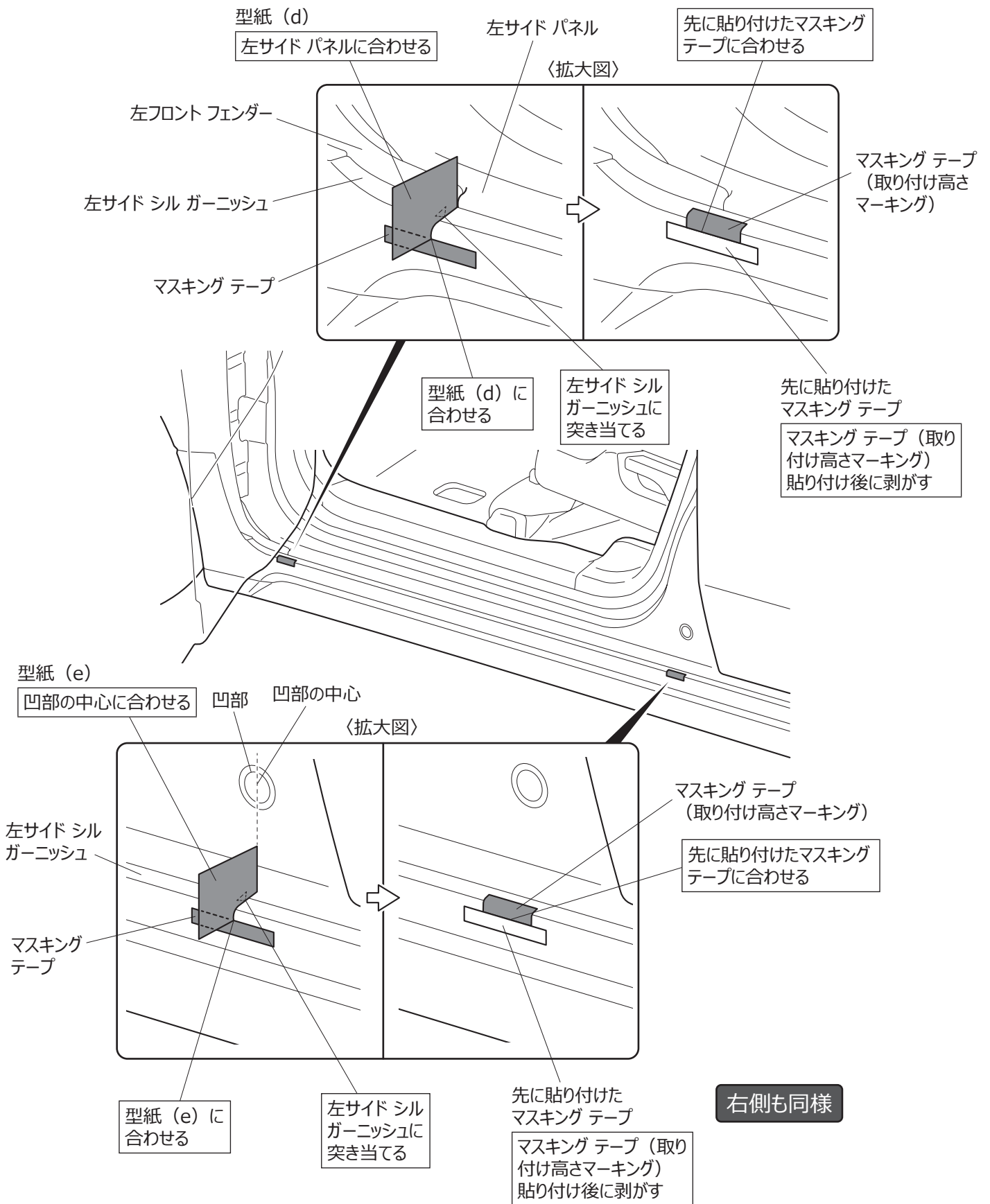

10. 型紙 (f) を切り取る。

11. マスキング テープ (取り付け高さマーキング) を左サイド シル ガーニッシュに貼り付ける。

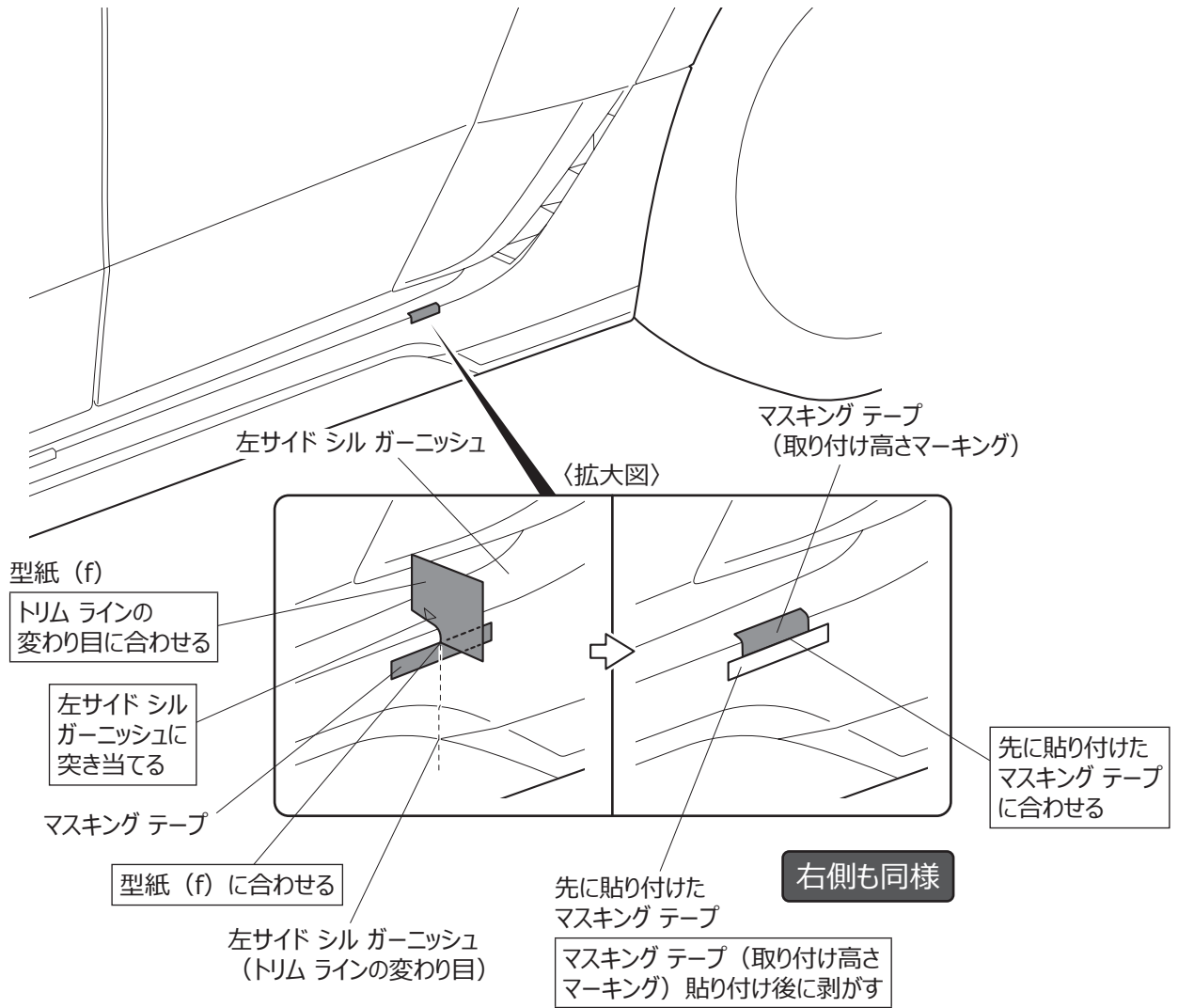

12. 型紙 (a、b、c) を切り取る。

13. 型紙 (aL、bL、cL) を左サイドシル ガーニッシュに貼り付ける。

〈下面図〉

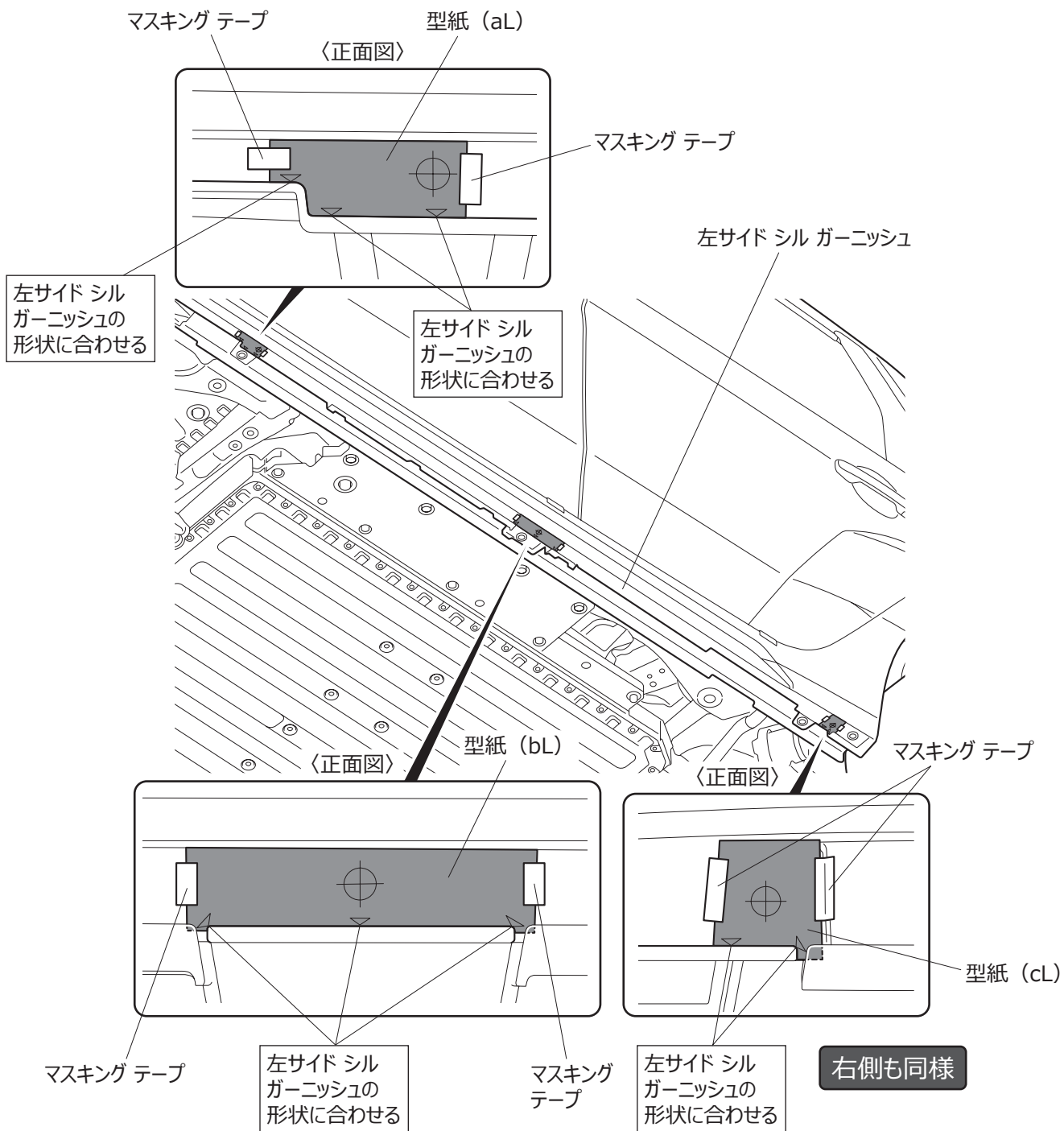

14. 左サイドシル ガーニッシュにマーキングする。

〈下面図〉

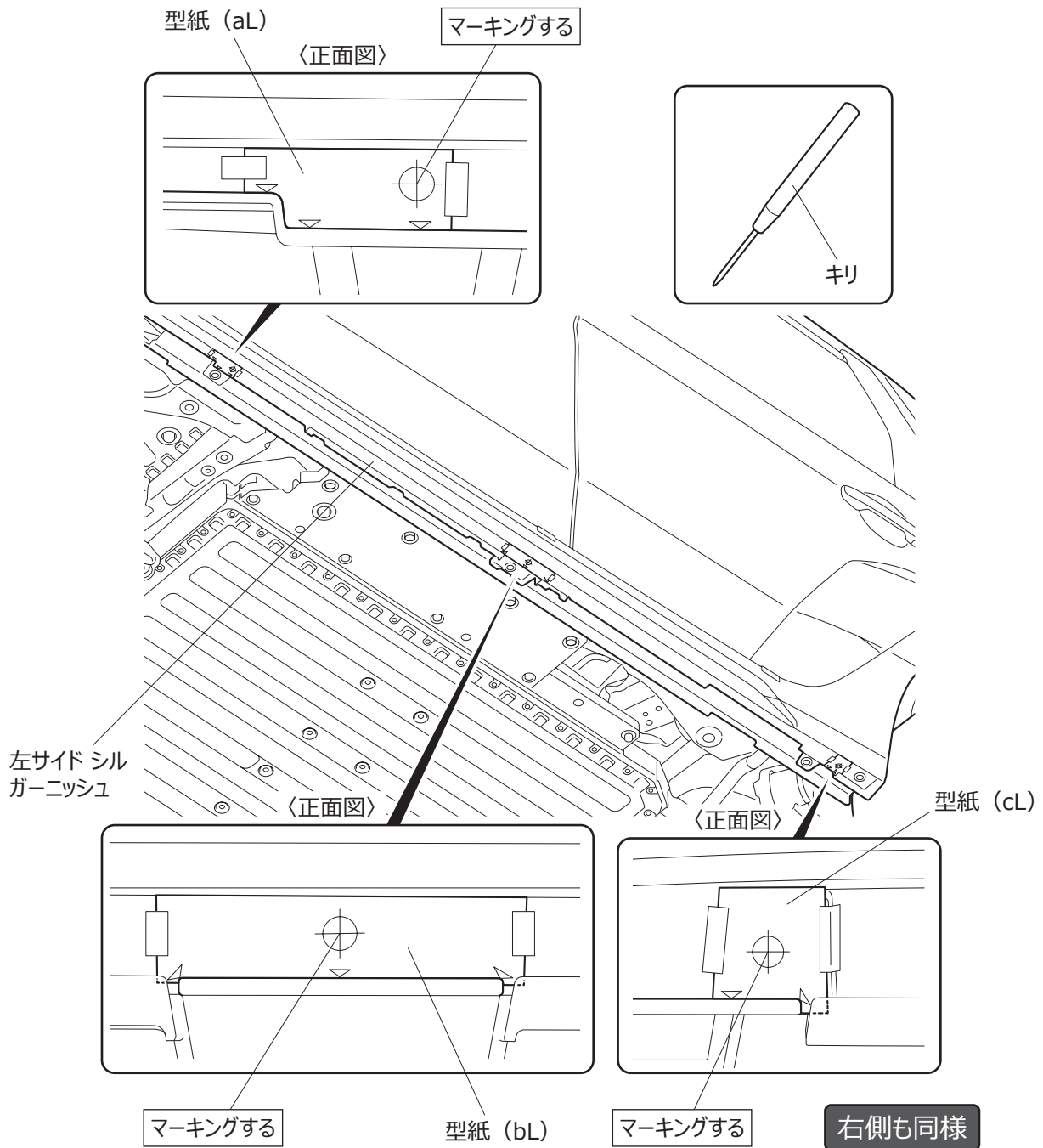

15. 型紙 (a、b、c) を剥がす。

16. ガムテープをドリル刃に貼り、左サイドシル ガーニッシュに穴をあける。

▲ 注意

- ・ ドリルを使用する際は、ケガなどに十分注意して作業すること。

〈下面図〉

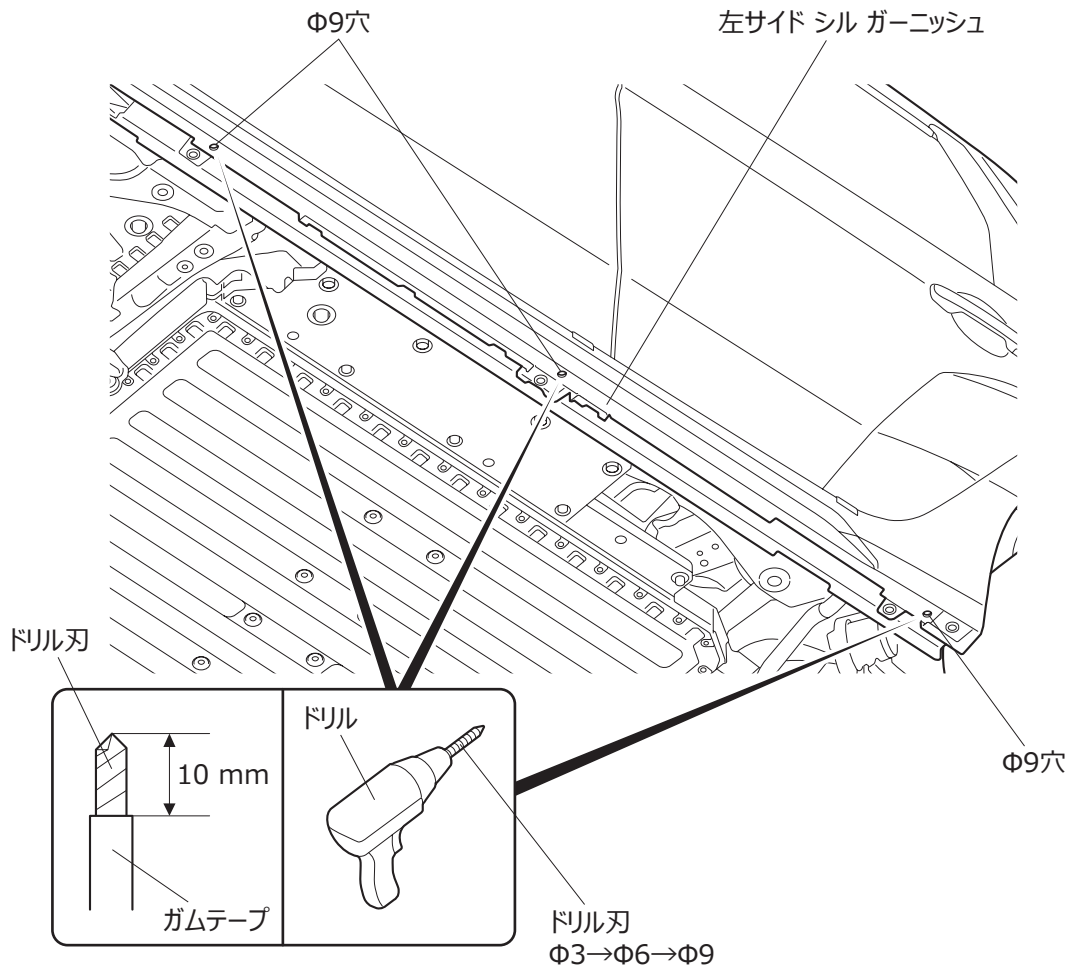

右側も同様

17. バリを除去する。

18. 左サイドシルガーニッシュを脱脂洗浄する。

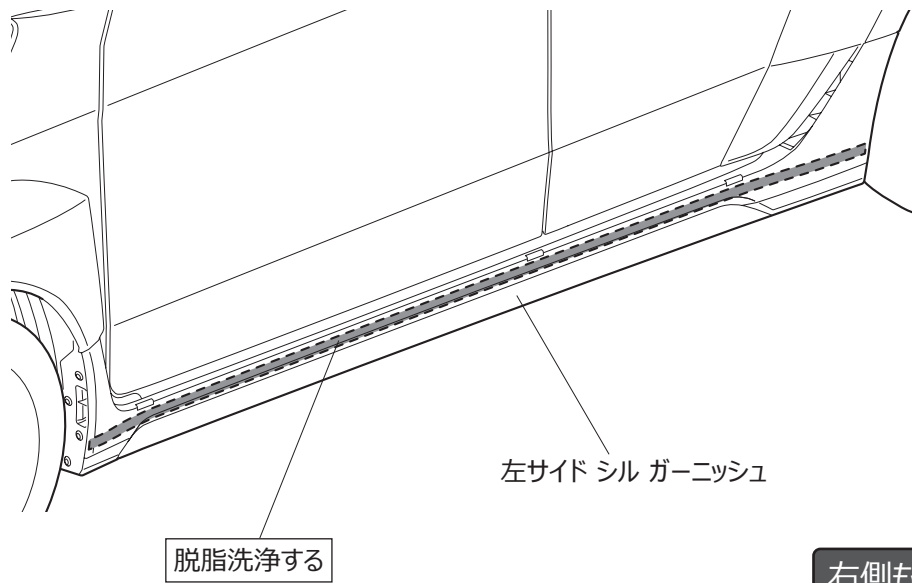

19. 車両クリップを取り外す。

20. グロメットを車両に取り付ける。

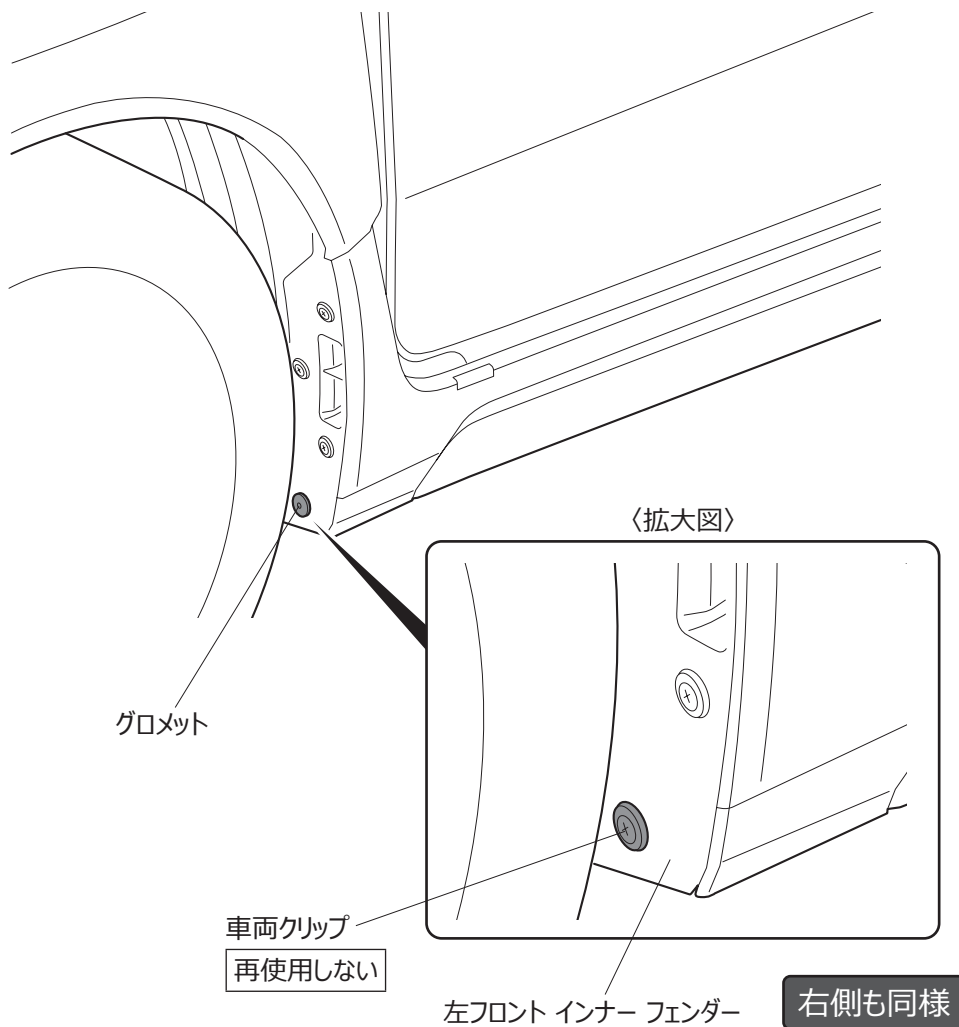

21. 左サイド ガーニッシュの離型紙を仮留めする。

〈裏面図〉

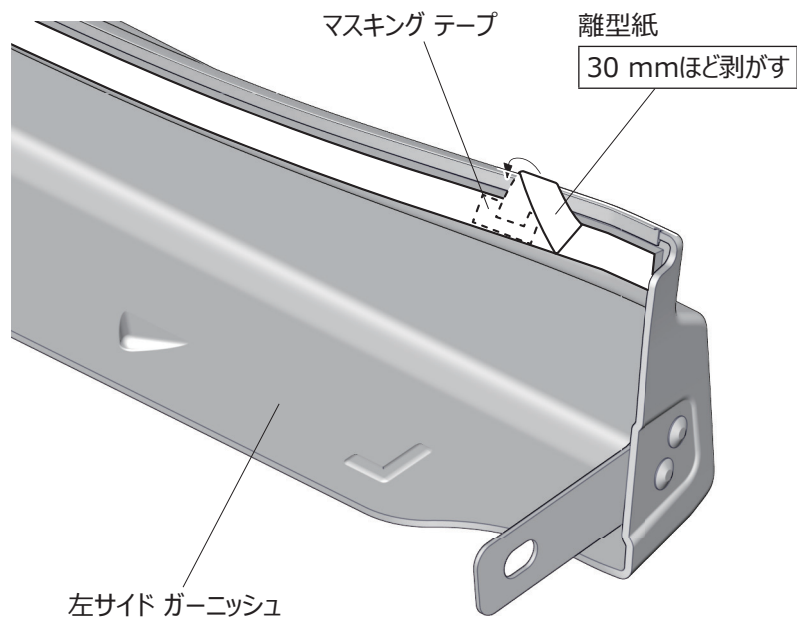

右側も同様

22. 左サイド ガーニッシュを車両に仮固定する。

〈下面図〉

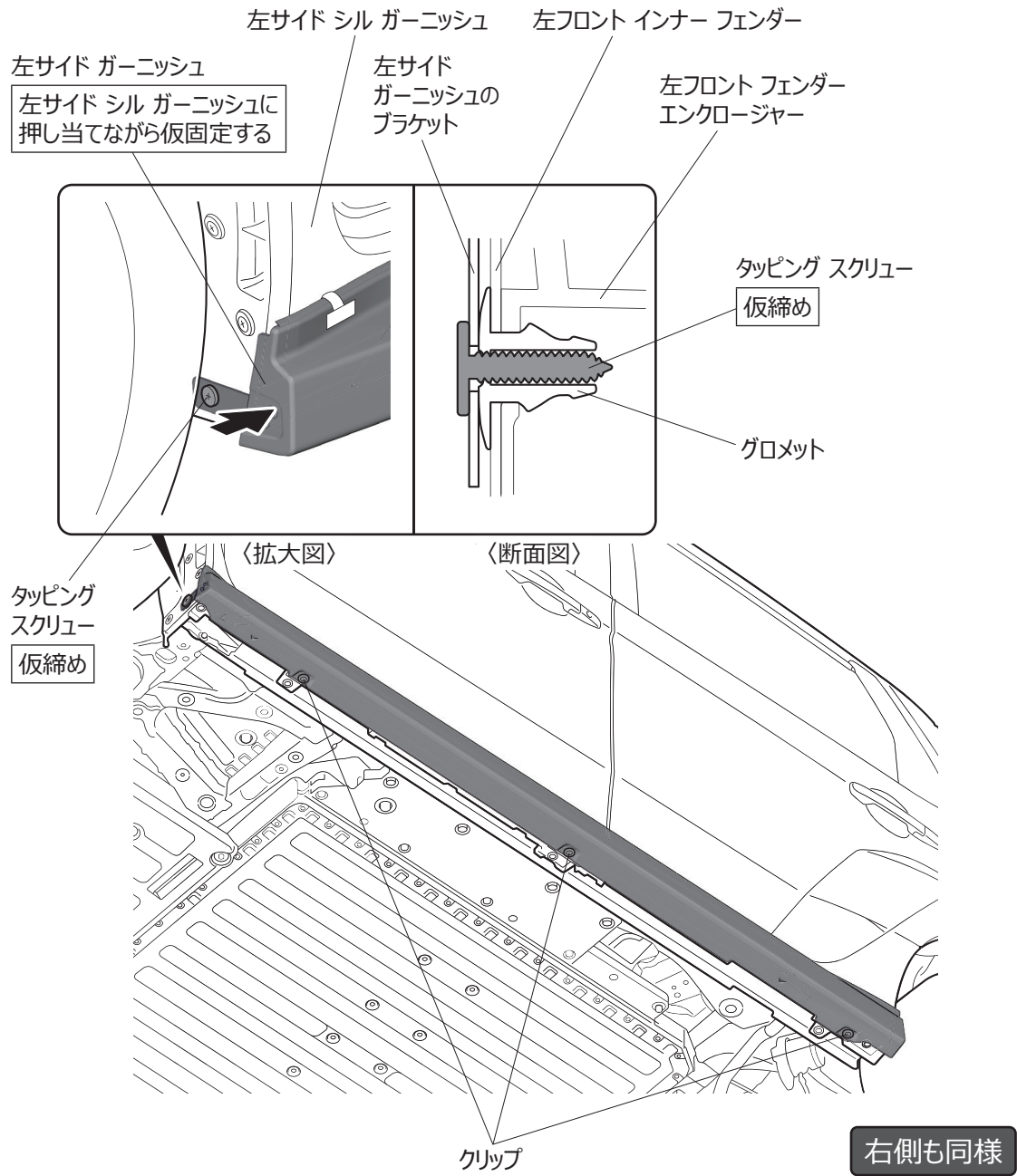

23. 左サイド ガーニッシュの取り付け位置を確認する。

24. 左サイド ガーニッシュを左サイド シル ガーニッシュに圧着する。

アドバイス

- ・ 接着力を向上させるため、両面テープ貼り付け時には作業環境温度が20℃以上の状態で行い、温度が低いときには、両面テープまたはボディをドライヤー等で温めてから作業を行うこと。その際、部分的に温め過ぎると熱変形する可能性があるため注意すること。
- ・ 図に示す方向および順番で離型紙を剥がし、圧着すること。
- ・ ガーニッシュの浮きや剥がれの原因となるため、両面テープの圧着作業は十分に行うこと。

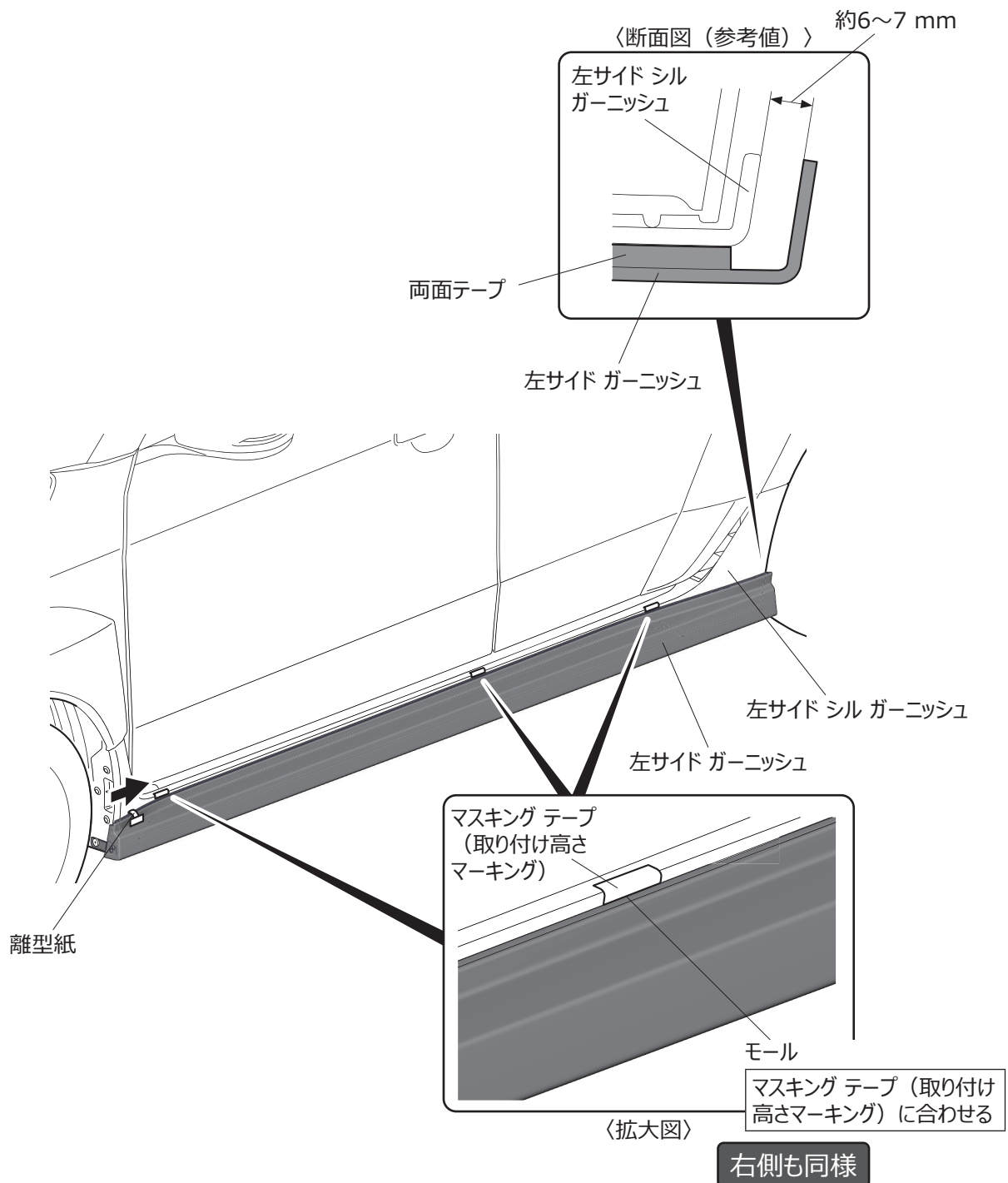

25. マスキング テープ (取り付け高さマーキング) を剥がす。

26. 左サイド ガーニッシュを車両に固定する。

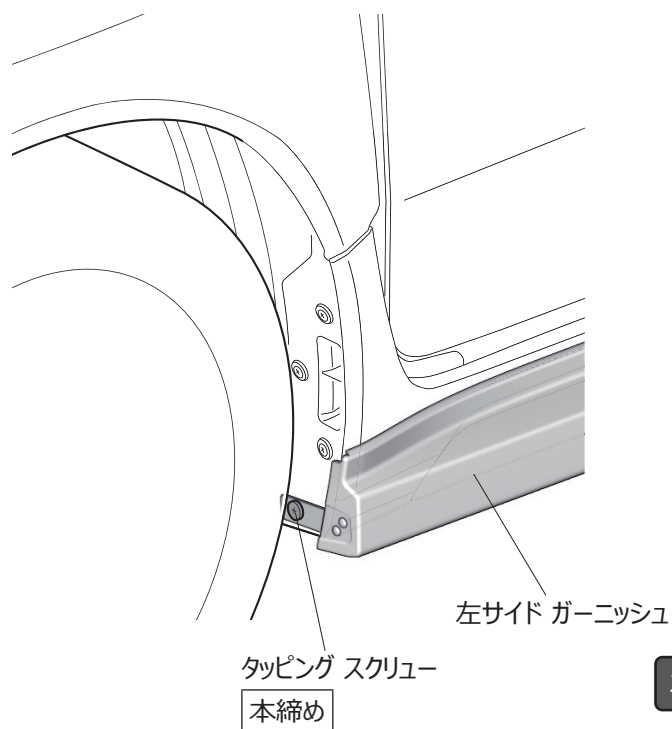

27. 取り付け状態に不良がないことを確認する。

28. 車両をリフト ダウンまたはジャッキ ダウンする。

サイド"カ" ニニッシュ 穴あけ、高さ出し用型紙
Side Garnish template sheet

(75300-XPC -K050-*)

<注意> 型紙を切る際、刃物で怪我をしないように注意して作業を行うこと。

<NOTICE> Be careful not to cut by yourself when you cut out the template.

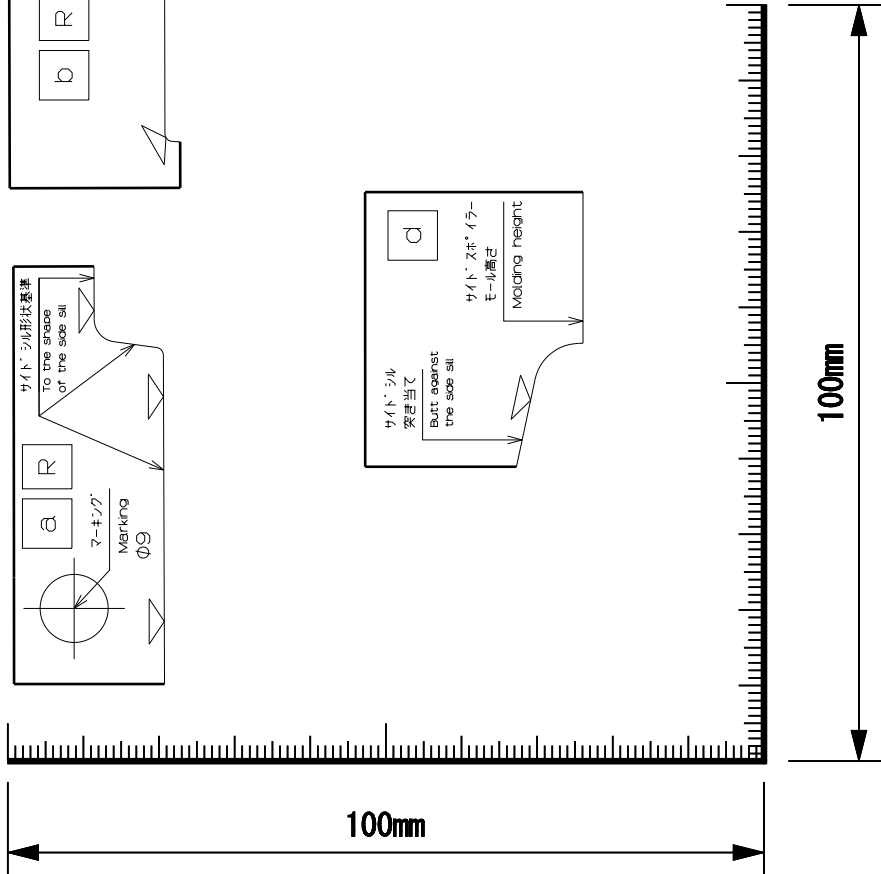
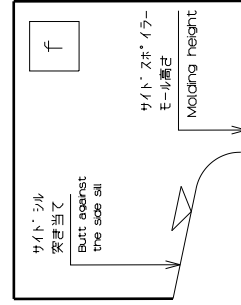
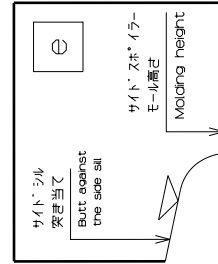
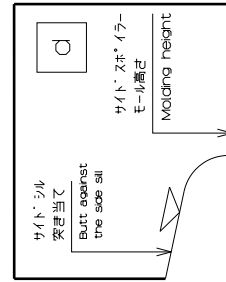
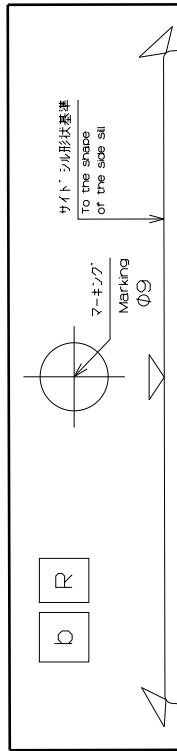
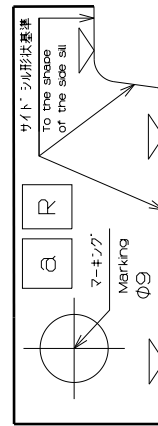
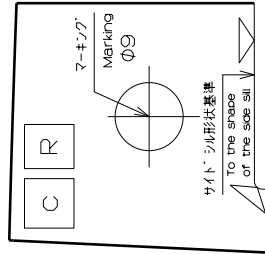
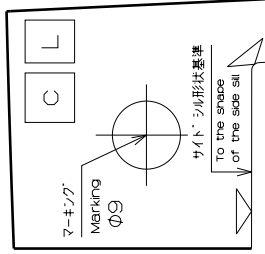
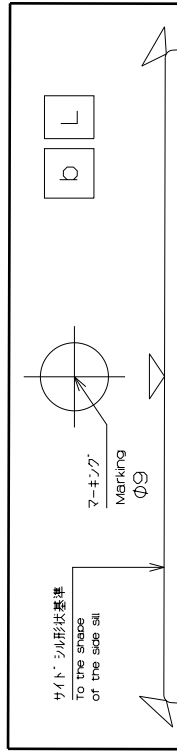
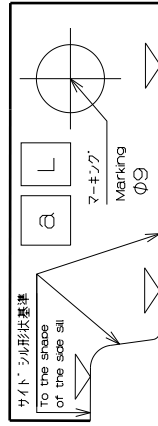

SCALE 1/1