



72400-XNP -K2S0 VENTILATED VISOR

取付・取扱説明書

この度は、無限製品をお買い上げ頂きありがとうございます。
以下の注意点を正しくご理解の上、お取り付け下さいますようお願い申し上げます。
取り付け後は、本書を必ずお客様にお渡し下さい。

⚠️ ご注意

1. 開梱後は、ただちに梱包内容（構成部品表を参照）の不足や破損の無いことを確認して下さい。
2. 取り付け前に、適合車種の確認を行って下さい。
【適合車種】 VEZEL 5BA-RV4
6BA-RV3・4
6AA-RV5・6
3. 純正パーツの取り付け・取り外しは、サービスマニュアルに従って、作業を行って下さい。
4. 本製品の改造、組み付け不良、誤使用による不具合・事故等については、弊社は一切責任を負いかねますのでご了承下さい。

ご不明な点がございましたら下記までご連絡下さい。
〒351-8586 埼玉県朝霞市膝折町2-15-11
株式会社 M-TEC 商品事業部
【営業時間10:00~12:00、13:00~17:00
(土日・祝日・弊社指定定休日を除く)】

TEL. 048-462-3131 FAX. 048-462-3121

取り付け作業者及び、使用されるお客様へのご注意

1. ベンチレーテッド バイザーが事故や接触等により、破損・変形した場合は、直ちに修復するか取り外して下さい。そのままの走行は、事故発生の原因になる恐れがあり、大変危険です。
2. 作業環境として20℃以上の温度を保てる場所での作業を推奨します。
3. 両面テープの接着不良を防ぐ為、取り付け後は最低24時間以上水がかからないようにして下さい。
4. ベンチレーテッド バイザーが汚れた場合は、スポンジに水で薄めた中性洗剤をつけ、水洗いを行い、水分をウエス等で拭き取って下さい。溶剤、薬品等は、ベンチレーテッド バイザーを痛めますので絶対に使用しないで下さい。
5. ご使用に際しては、5ページ目の「取り扱い上の注意」をよくお読みになり、ご理解の上ご使用下さい。
6. 定期的にブラケットやピンのゆるみ、ガタ等を点検し、取り付け状態を確認して下さい。
7. ウィンドウガラスの汚れを拭き取る際に、ゴムモールに強く触れますと剥がれる恐れがありますので、ご注意下さい。また、ガソリンスタンド等でも注意を促して下さい。
8. 自動洗車機での洗車は避けて下さい。ベンチレーテッド バイザーに無理な力が加わり、破損の原因となったり、エンブレムの剥がれに繋がることがあります。
9. エンブレムは長時間、雨滴等の水分が付着した状況に置かれた場合、表面が白く濁ることがございますが、使用している材質（塩化ビニル樹脂）の特性で異常ではございません。乾燥後に復元致します。

【構成部品表】

No.	PARTS NAME.	QTY.
①	フロントバイザー (L)	1
②	フロントバイザー (R)	1
③	リアバイザー (L)	1
④	リアバイザー (R)	1
⑤	ブラケット (2個セット)	4
⑥	ブラケットピン	8
⑦	WEB取説ご案内シート	1

①

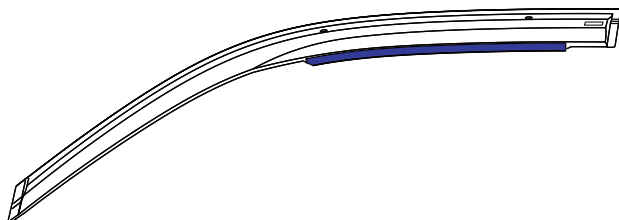

②

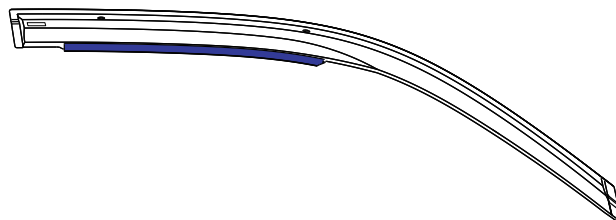

③

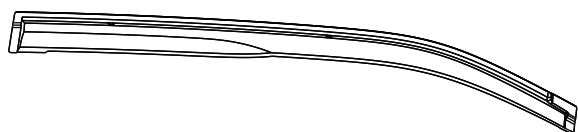

④



⑤

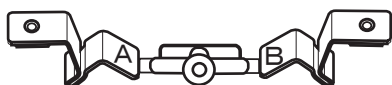

⑥



⑦

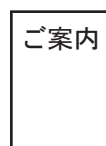

本書本文中の使用部品番号は
構成部品表に準じます。

【必要工具】

・ニッパー ・イソプロピルアルコール ・ウエス ・スケール ・マスキングテープ

I. 取り付け準備

- 《注意》 ・ベンチレーテッドバイザー及び、車体に傷を付けないように注意して作業を行うこと。
 ・以下作業内容はL側を示す。R側も同様に行うこと。

1. 各ウインドウガラスを下げる。

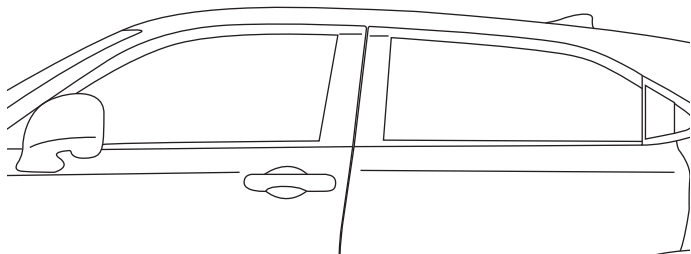

2. 下図を参照し、各ガラスランを下側に引き出す。

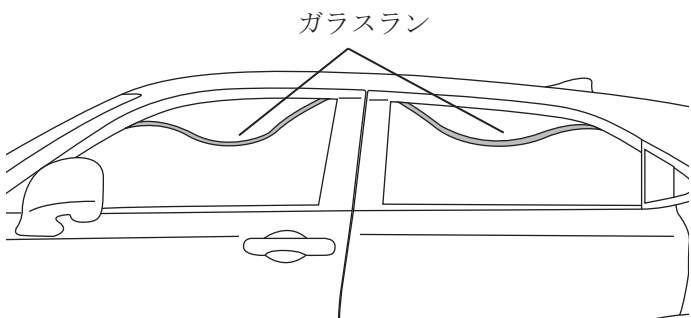

3. ドアパネルの両面テープ接着面を、イソプロピルアルコールで脱脂洗浄する。

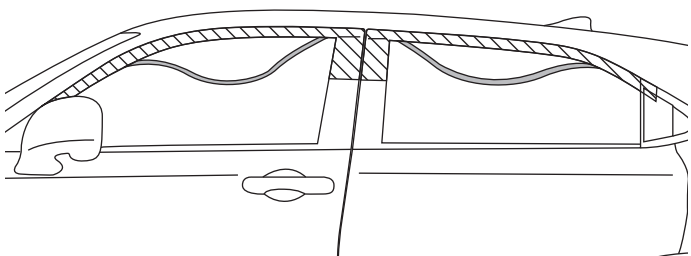

脱脂洗浄部

4. ⑤ブラケットをランナーから切り離す。
 (※ブラケットは全て同一形状です。)

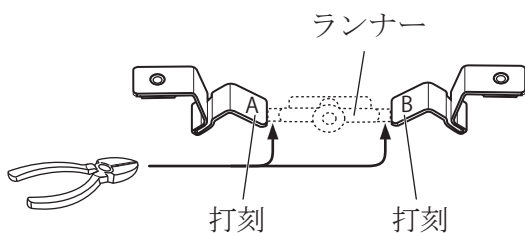

5. 下記要領にて、全ての⑤ブラケットをドアパネルに取り付ける。その後ガラスランを元に戻し、ベンチレーテッドバイザー取り付け穴と位置を確認し、⑤ブラケット位置を調整する。
 ※下記は目安寸法 (II - 5 作業参照)

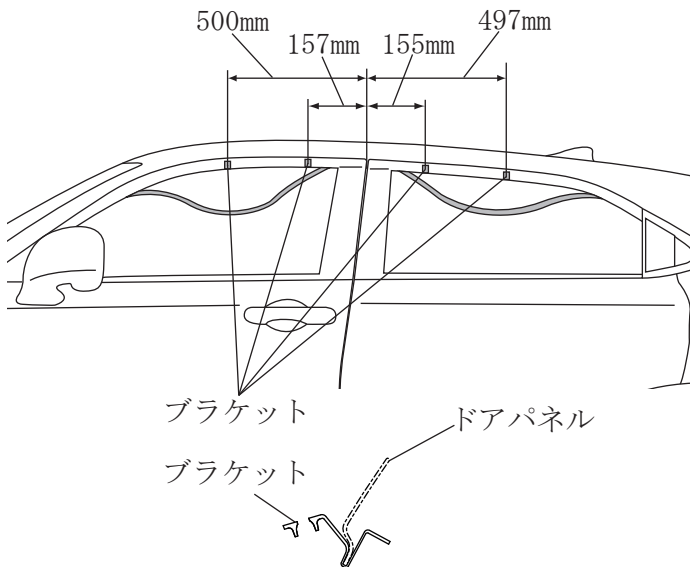

6. 下図要領にて、離型紙の末端にマスキングテープでピックアップテープを作成する。

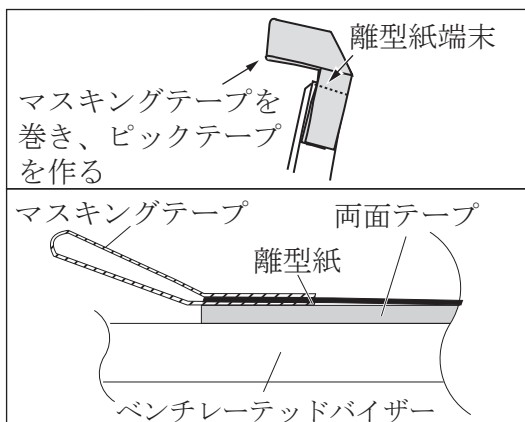
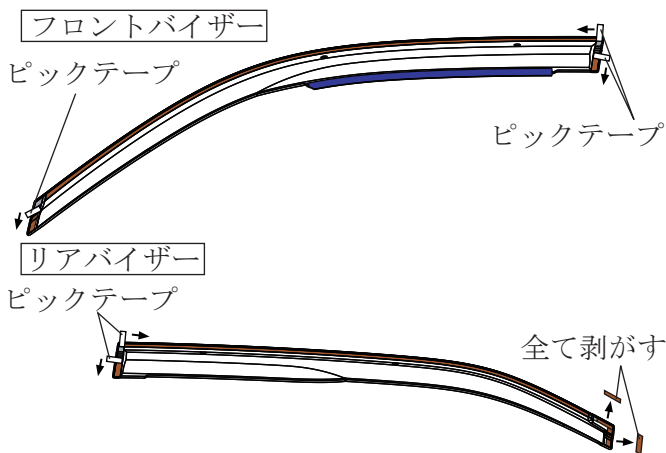

II. ベンチレーテッドバイザーの取り付け

- 《注意》
- ・ベンチレーテッドバイザー及び、車体に傷を付けないように注意して作業を行うこと。
 - ・以下作業内容はL側を示す。R側も同様にすること。
 - ・両面テープの接着不良を防ぐ為、取り付け後、最低24時間以上は水がかからないようにすること。

1. ①②フロントバイザー（L/R）長さ方向の位置決めは、フロントドアパネル後端より3mm内側に①②フロントバイザー（L/R）後端を合わせる。（断面a-a'）
2. ①②フロントバイザー（L/R）高さ方向の位置決めは、ドアパネル上端より2mm下側に①②フロントバイザー（L/R）上端を合わせる。（断面b-b'）
3. ③④リアバイザー（L/R）長さ方向の位置決めは、リアドアパネル前端より3mm内側に③④リアバイザー（L/R）前端を合わせる。（断面c-c'）
4. ③④リアバイザー（L/R）高さ方向の位置決めは、ドアパネル上端より2mm下側に③④リアバイザー（L/R）上端を合わせる。（断面d-d'）

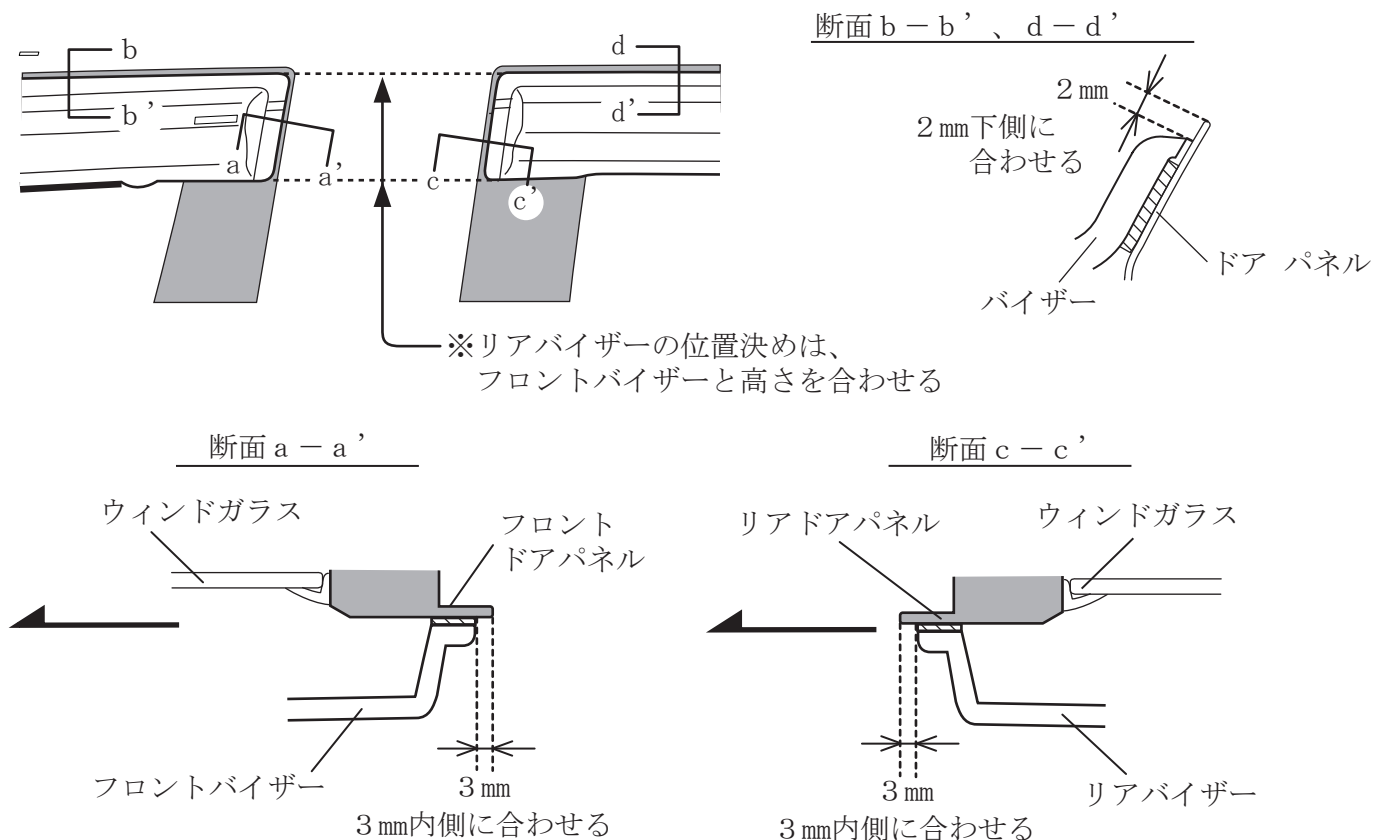

5. ⑤ブラケット位置を調整し、全てのバイザーに⑥ブラケットピンを取り付ける。（断面e-e'）

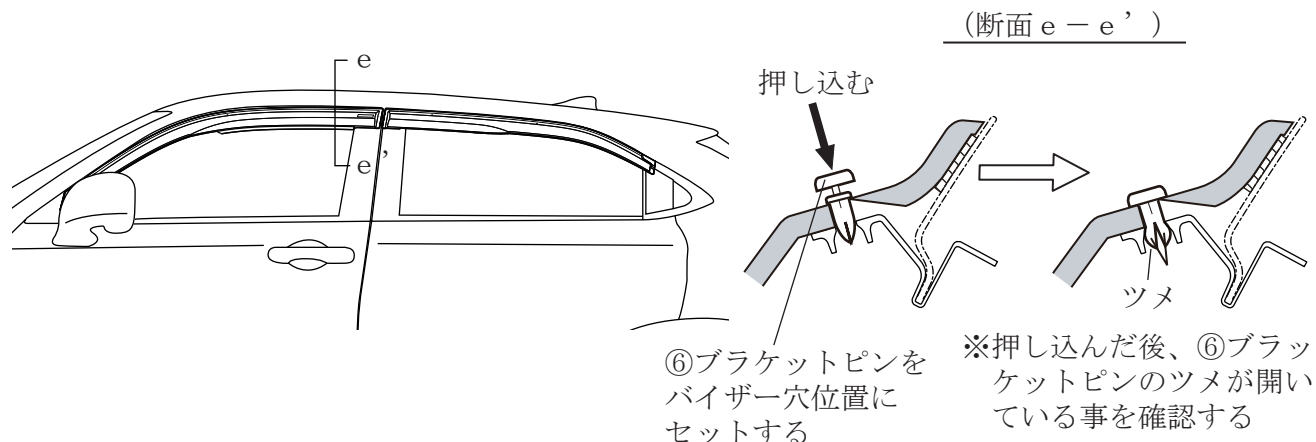

6. ①②③④フロント・リアバイザー（L/R）の両面テープの離型紙を下記順番で引き抜くように剥がし、テープ面を圧着する。ドアを開け、ベンチレーテッドバイザー表側（全てのテープ面）とドアパネル裏側を挟みながら圧着する。（断面 f - f'）

※Bピラー、Cピラー部を要圧着。  圧着部分（ベンチレーテッドバイザー両面テープ部）

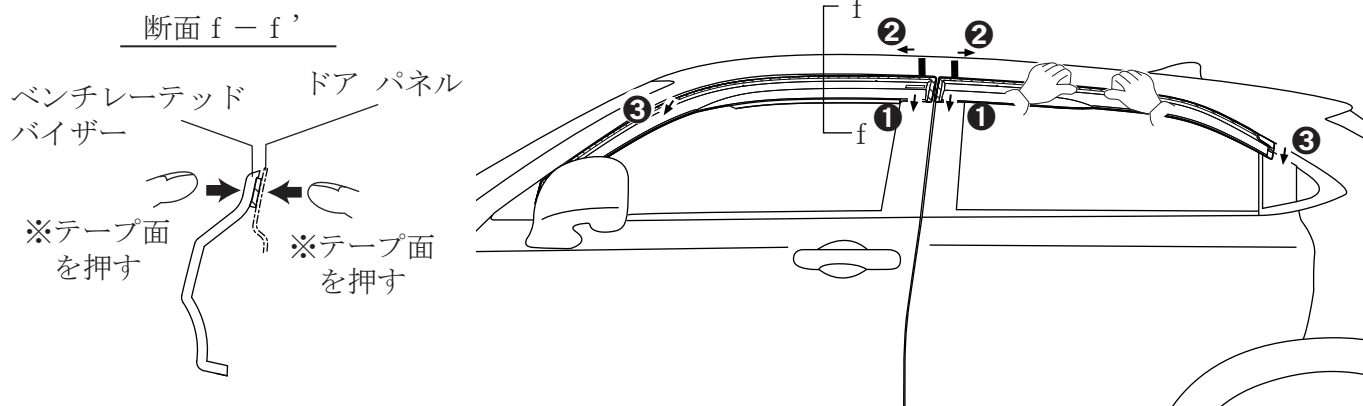

注意

- ・両面テープの圧着不足は、ベンチレーテッドバイザーの剥がれの原因となるので、注意すること。
- ・作業環境として20℃以上の温度が保てる場所での作業を推奨します。
- ・離型紙を剥がす際、ベンチレーテッドバイザーがずれないように注意すること。

7. 各ウィンドガラスを徐々に閉める。

注意

- ・ウィンドガラスを上げる際、特に、ガラスランのブラケット部がウィンドガラスに巻き込まれないことを確認すること。

8. フロントウィンドガラスを上下させ、①②フロントバイザー（L/R）のゴムモールがウィンドガラスと接触しないことを確認する。

9. 各部の取り付け状態に不良がないか確認する。

取り扱い上の注意

- ・ベンチレーテッドバイザーは、モール部までフロントウィンドガラスを下げなければ、十分な効果が得られません。

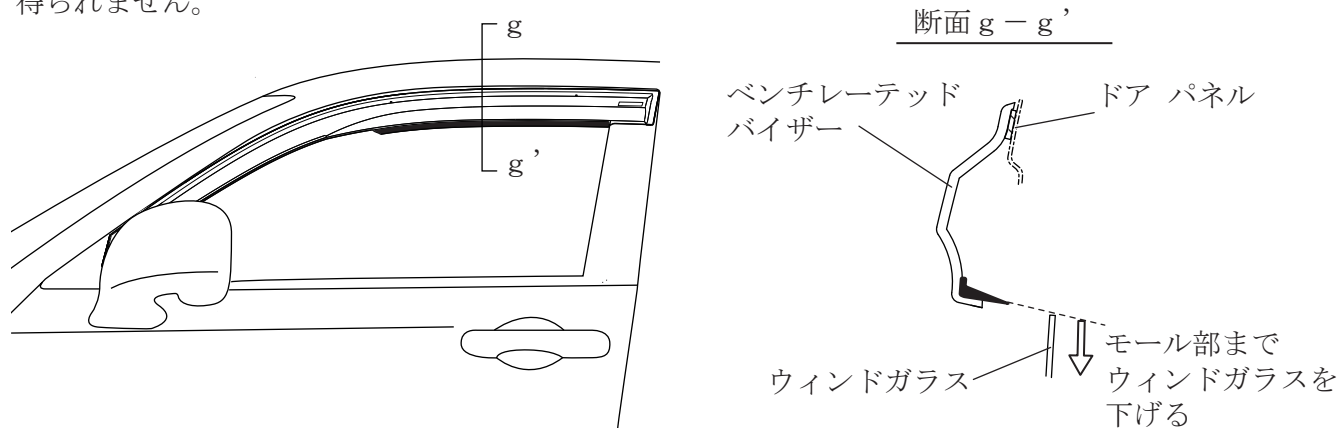

- ・エアコンを外気導入にすると、一層効果が得られます。