



## 60200-XNRC-KOSO CARBON AERO FRONT FENDER

### 取付・取扱説明書

この度は、無限製品をお買い上げ頂きありがとうございます。  
以下の注意点を正しくご理解の上、お取り付け下さいますようお願い申し上げます。  
取り付け後は、本書を必ずお客様にお渡し下さい。

#### ⚠ ご注意

1. 開梱後は、ただちに梱包内容（構成部品表を参照）の不足や破損の無いことを確認して下さい。
2. 取り付け前に、適合車種の確認を行って下さい。  
[適合車種] CIVIC TYPE R 6BA-FL5
3. 純正パーツの取り付け・取り外しは、サービスマニュアルに従って、作業を行って下さい。
4. 本製品の改造、組み付け不良、誤使用による不具合・事故等については、弊社は一切責任を負いかねますのでご了承下さい。

ご不明な点がございましたら下記までご連絡下さい。

〒351-8586 埼玉県朝霞市膝折町2-15-11

株式会社 M-TEC 商品事業部

【営業時間10:00~12:00、13:00~17:00

（土日・祝日・弊社指定定休日を除く）】

TEL. 048-462-3131 FAX. 048-462-3121





### 取り付け作業者及び、使用されるお客様へのご注意

1. 作業環境として20℃以上の温度を保てる場所での作業を推奨します。
2. カーボン エアロ フロント フェンダーが事故や接触等により破損・変形した場合は、直ちに修復するか取り外して下さい。そのままの走行は、事故発生の原因になる恐れがあり、大変危険です。
3. 自動洗車機での洗車は避けて下さい。カーボン エアロ フロント フェンダーに無理な力が加わり、破損の原因となることがあります。
4. 定期的にボルトのゆるみ、ガタ等を点検し、取り付け状態を確認して下さい。

## 【取り付け上の注意事項】

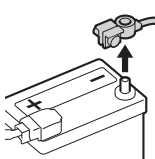
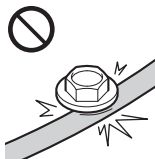
取り付け作業を安全かつ確実にを行う為、必ずこの注意事項はお守り下さい。

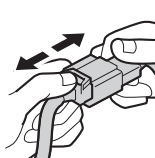
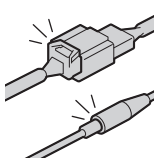
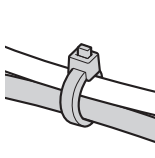
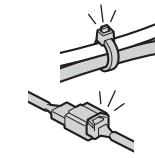
1. 作業を始める前に注意事項を良くお読みになり、十分理解した上で、正しい取り付けを行って下さい。
2. 本書の記載事項を守らなかった為に発生した不具合は、クレームの対象外となります。
3. この取付・取扱説明書に記載されている「危険」「警告」「注意」は絶対にお守り下さい。

 <p>ショート防止のため、バッテリーのマイナス端子を必ず外すこと</p>	 <p>ボルトやナットを締め付ける際は、ハーネスを噛み込んだり、傷を付けないこと</p>	 <p>穴をあける際は、裏側の部品に傷を付けないこと</p>
 <p>断線やコネクタが外れる恐れがあるため、ハーネスを強く引っ張らないこと</p>	 <p>コネクタの接続を外す際は、コネクタ本体を持ってロックを外すこと</p>	 <p>コネクタやターミナル端子の接続は、ロックするまで確実に差し込むこと</p>
 <p>ハーネスはたるまないように固定し、結束バンドの余長をカットすること</p>	 <p>バッテリーのマイナス端子を接続する前に、取り付けに不良がないことを再度確認すること</p>	 <p>作業完了後、車両のランプやワイパー等の電装システムが正常に作動することを確認すること</p>

## 【構成部品表】

No.	PARTS NAME.	QTY.
①	カーボン エアロ フロント フェンダー (L)	1
②	カーボン エアロ フロント フェンダー (R)	1
③	WEB取説ご案内シート	1

①

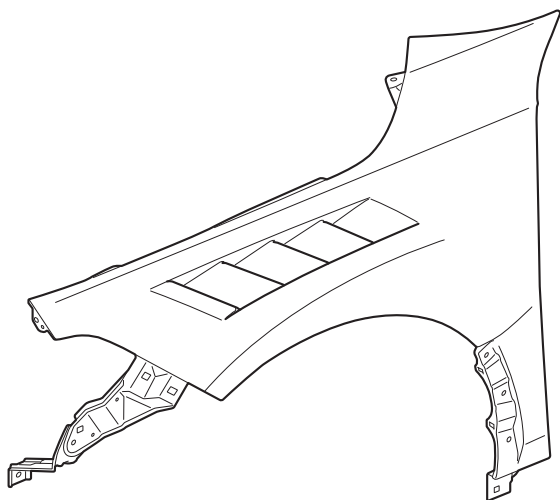

②

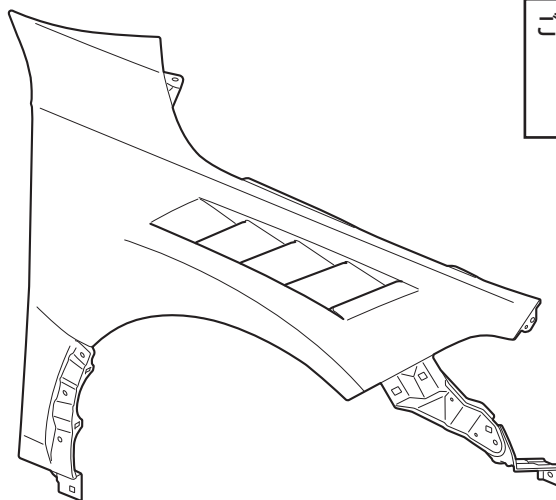

③

ご案内

本書本文中の使用部品番号は  
構成部品表に準じます。

## 【必要工具】

- ・ドライバー +
- ・ラチェットレンチ
- ・エクステンションバー
- ・ボックスレンチ 10 mm
- ・クリップリムーバー
- ・マスキングテープ

◆◆塗装作業の注意事項◆◆

1. 乾燥は、常温乾燥をお勧めします。強制乾燥での焼付上限温度は60℃です。60℃以上に加熱すると変形する場合がありますので、ご注意下さい。
2. その他につきましては、塗料メーカーの取扱説明書に従って、有機溶剤中毒及び引火事故等の危険防止に努め、作業を行って下さい。
3. 遠赤外線機でのスポット乾燥はお止め下さい。

推奨品 塗料：2液性アクリルウレタン樹脂塗料（常温乾燥タイプ）

1. ①②カーボン エアロ フロント フェンダー（L/R）を塗装する。

塗装の塗り分け

塗り分け塗装推奨：カーボン（クリア塗装）

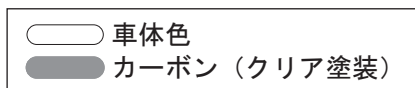

[拡大図：塗り分け基準]

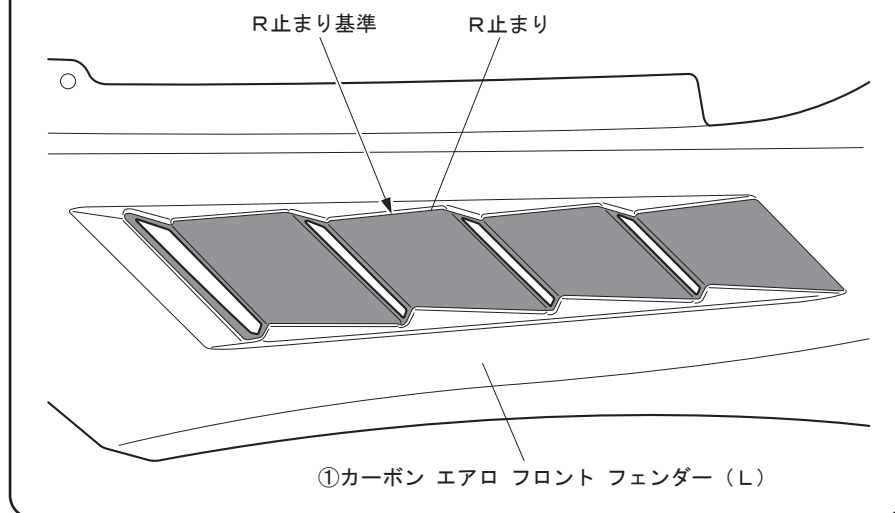

①カーボン エアロ フロント  
フェンダー（L）

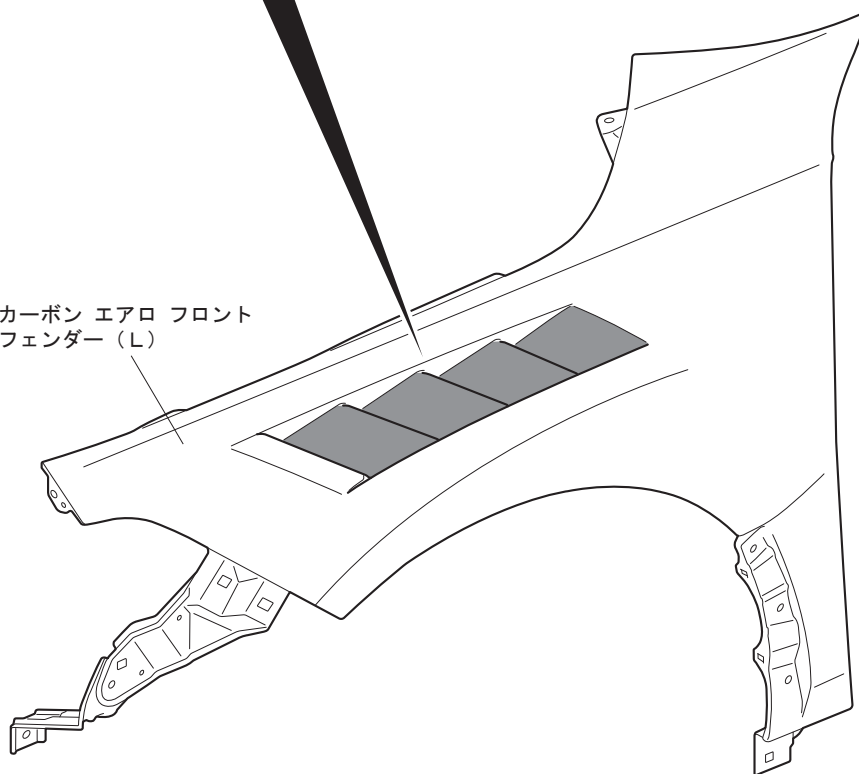

※R側も同様

## I. 取り付け準備

- 《注意》・カーボン エアロ フロント フェンダー及び車体に傷を付けないように注意して作業を行うこと。  
・作業は他の人に保持してもらいながら行うこと。  
・作業は左右同様に行うこと。

1. バッテリーのマイナス端子を外し、放置する。（サービスマニュアル参照）
2. 車両をリフトアップまたはジャッキアップする。（サービスマニュアル参照）  
※ジャッキアップの際は、リジトラックを使用し、車両が安全な状態であることを確認すること。
3. サイドシルガーニッシュを取り外す。（サービスマニュアル参照）
4. フロントバンパーを取り外す。（サービスマニュアル参照）
5. 車両ボルト片側2か所と車両クリップ片側1か所を取り外す。  
※取り外した車両ボルトと車両クリップは再使用するため、紛失や破損に注意すること。

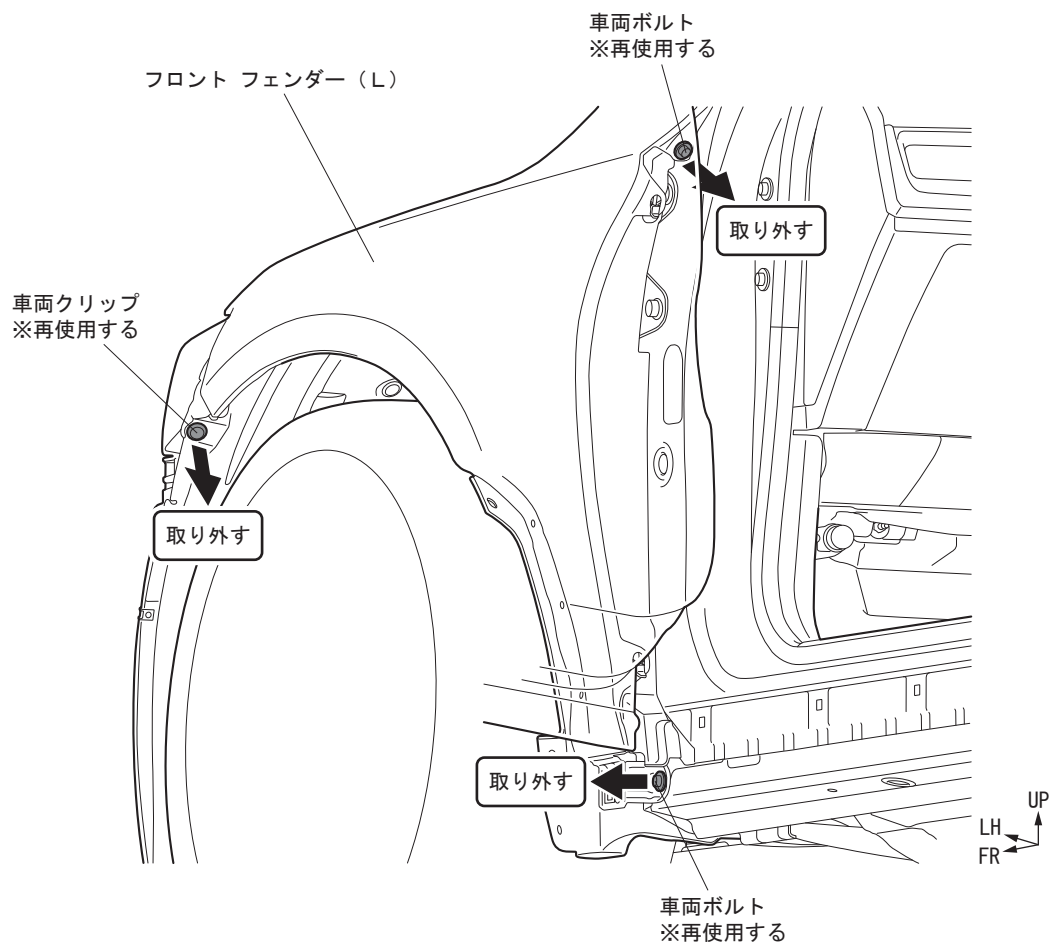

※R側も同様

6. 車両ボルト片側5か所と車両クリップ片側1か所を取り外す。  
 ※取り外した車両ボルトと車両クリップは再使用するため、紛失や破損に注意すること。

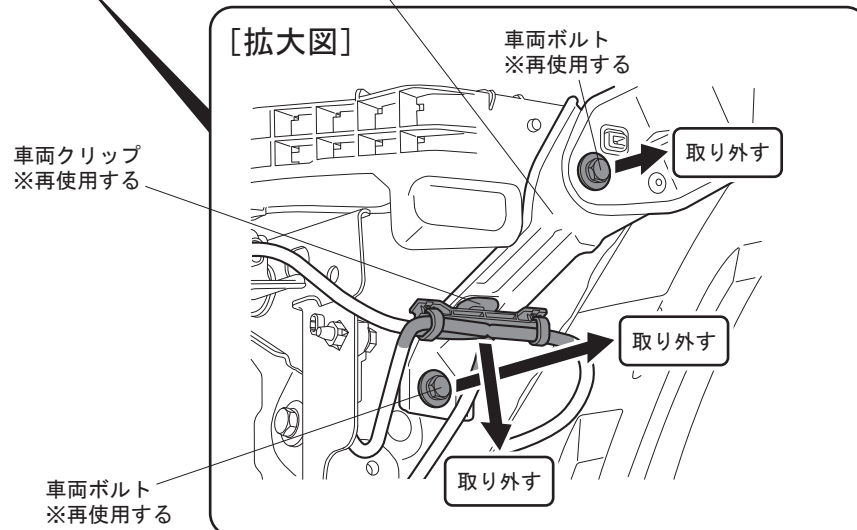
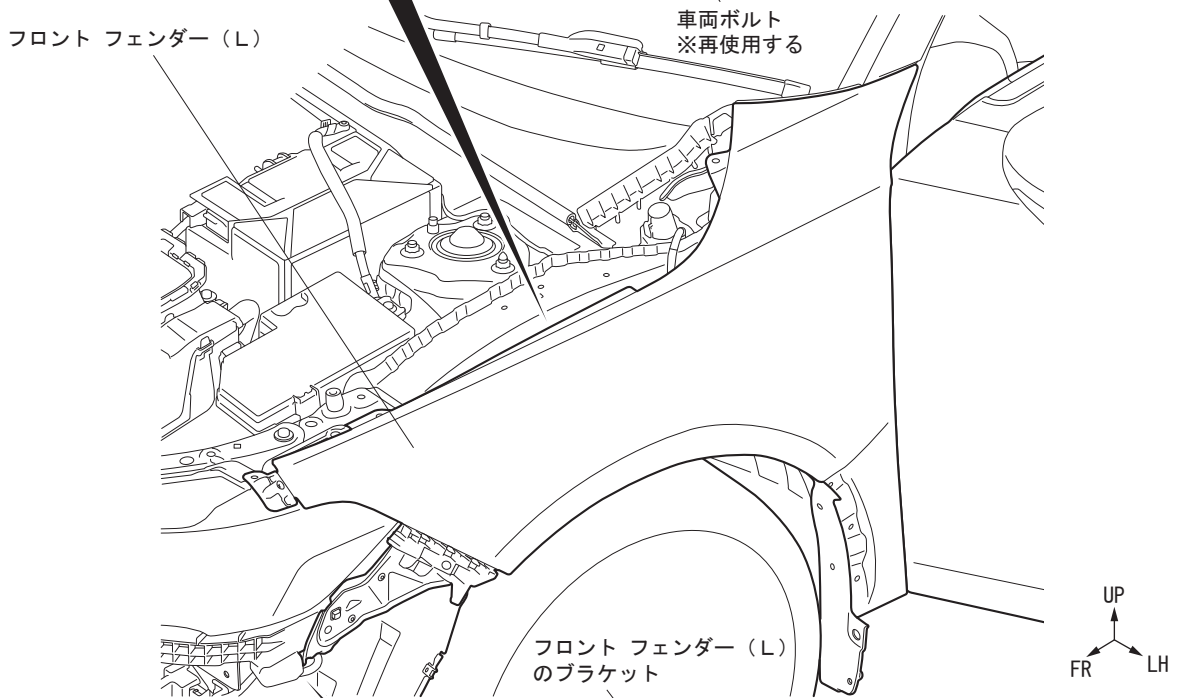
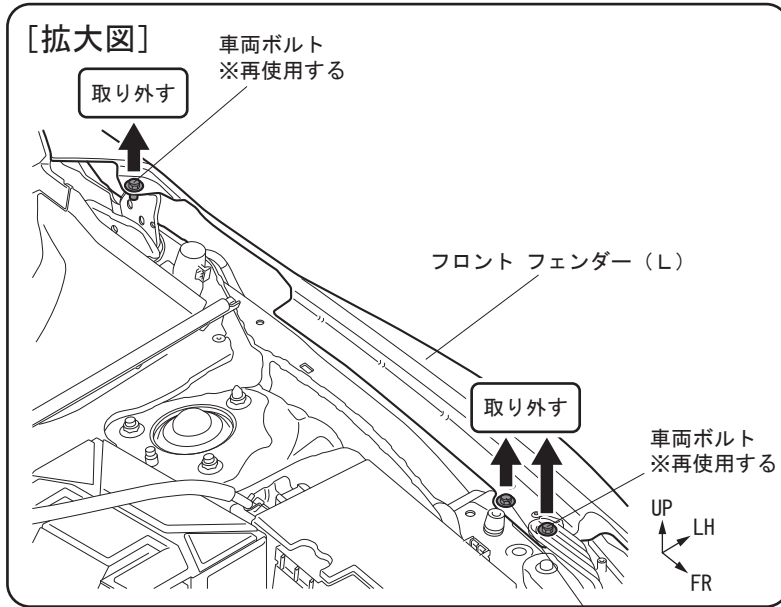

※R側も同様

7. ピン片側1か所とフック片側2か所を外し、フロント フェンダーを取り外す。  
※ピンとフックを破損しないように注意すること。

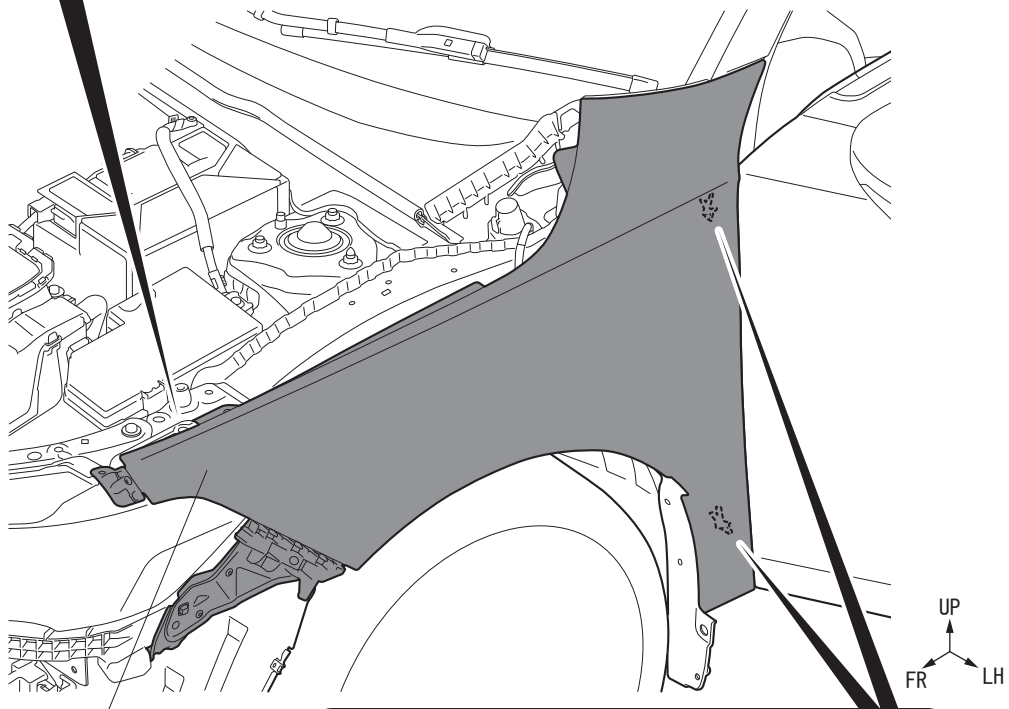
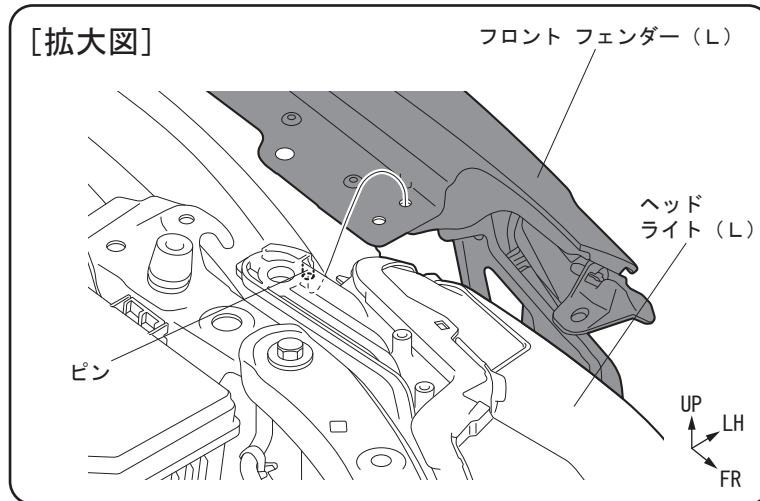

フロント フェンダー (L)

フロント  
インナー  
フェンダー (L)

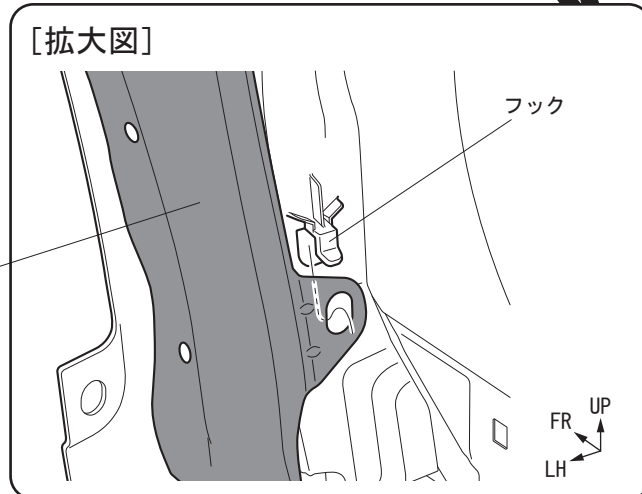

※R側も同様

8. アッパー ガーニッシュ スペーサー (L/R) と車両ボルトスクリー片側1か所をフロント フェンダーから取り外す。(サービスマニュアル参照)  
※取り外したアッパー ガーニッシュ スペーサー (L/R) と車両ボルトスクリーは再使用する為、紛失や破損に注意すること。
9. フロント バンパー サイド スペーサー (L/R) と車両タッピングスクリー片側2か所をフロント フェンダーから取り外す。(サービスマニュアル参照)  
※取り外したフロント バンパー サイド スペーサー (L/R) と車両タッピングスクリーは再使用する為、紛失や破損に注意すること。
10. 車両グロメット片側2か所をフロント フェンダーから取り外す。  
※取り外した車両グロメットは再使用する為、紛失や破損に注意すること。

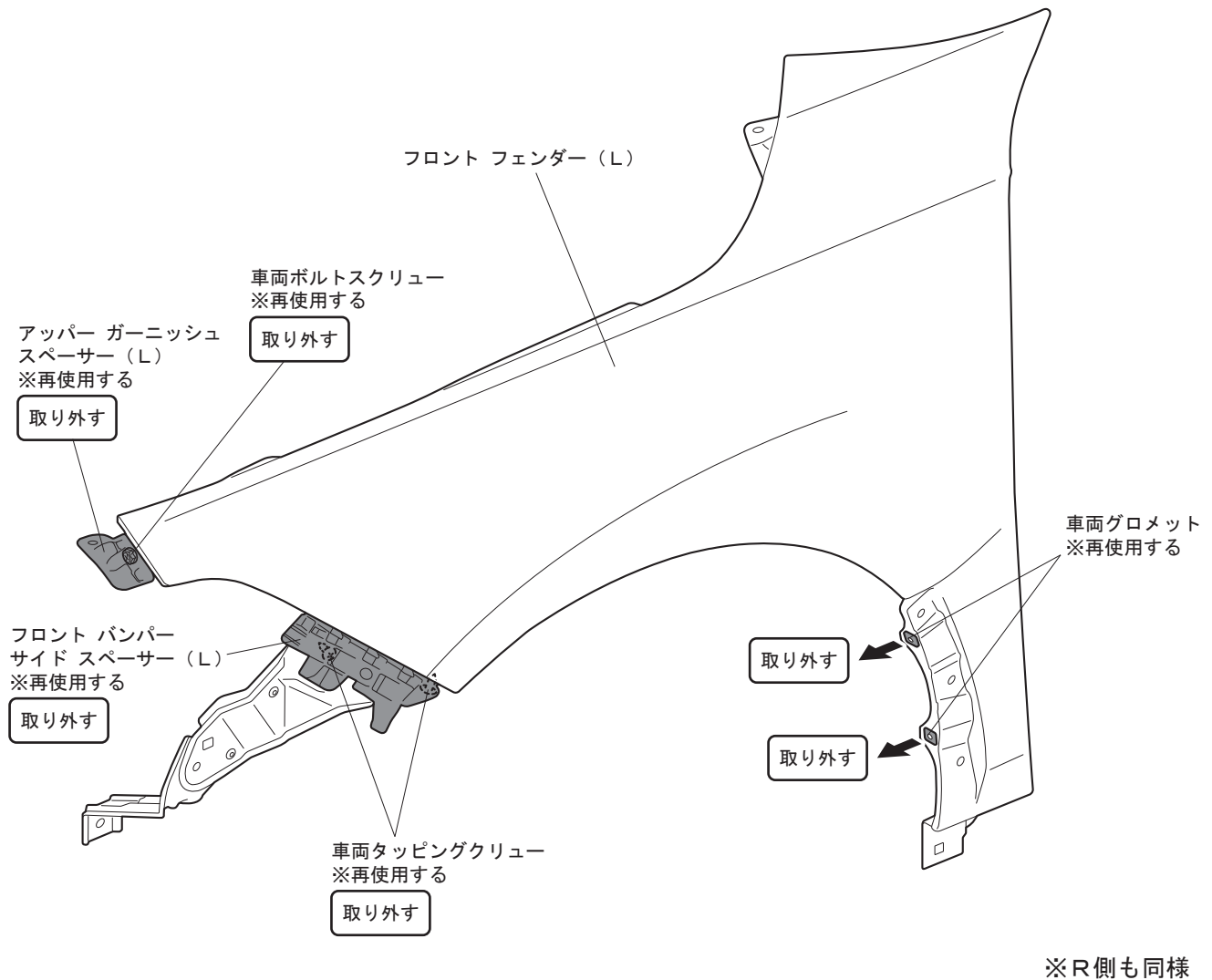

- 1 1. アッパー ガーニッシュ スペーサー (L/R) を車両ボルトスクリュー (再使用) 片側1か所で①②カーボン エアロ フロント フェンダー (L/R) に取り付ける。  
※アッパー ガーニッシュ スペーサー (L/R) の取り付け方法は、サービス マニュアル (アッパー ガーニッシュ スペーサーの脱着) を参照すること。
- 1 2. フロント バンパー サイド スペーサー (L/R) を車両タッピングスクリュー (再使用) 片側2か所で①②カーボン エアロ フロント フェンダー (L/R) に取り付ける。  
※フロント バンパー サイド スペーサー (L/R) の取り付け方法は、サービス マニュアル (フロント バンパー サイド スペーサーの脱着) を参照すること。
- 1 3. 車両グロメット (再使用) 片側2か所を①②カーボン エアロ フロント フェンダー (L/R) に取り付ける。

【使用部品】

(4)



車両グロメット  
(再使用)

(2)

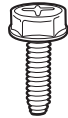

車両ボルト  
スクリュー  
(再使用)

(4)



車両タッピング  
スクリュー  
(再使用)

(1)



アッパー ガーニッシュ  
スペーサー (L)  
(再使用)

(1)



アッパー ガーニッシュ  
スペーサー (R)  
(再使用)

(1)

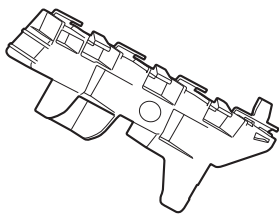

フロント バンパー  
サイド スペーサー (L)  
(再使用)

(1)

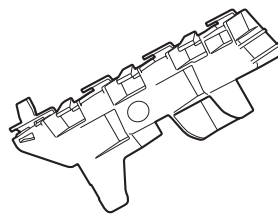

フロント バンパー  
サイド スペーサー (R)  
(再使用)

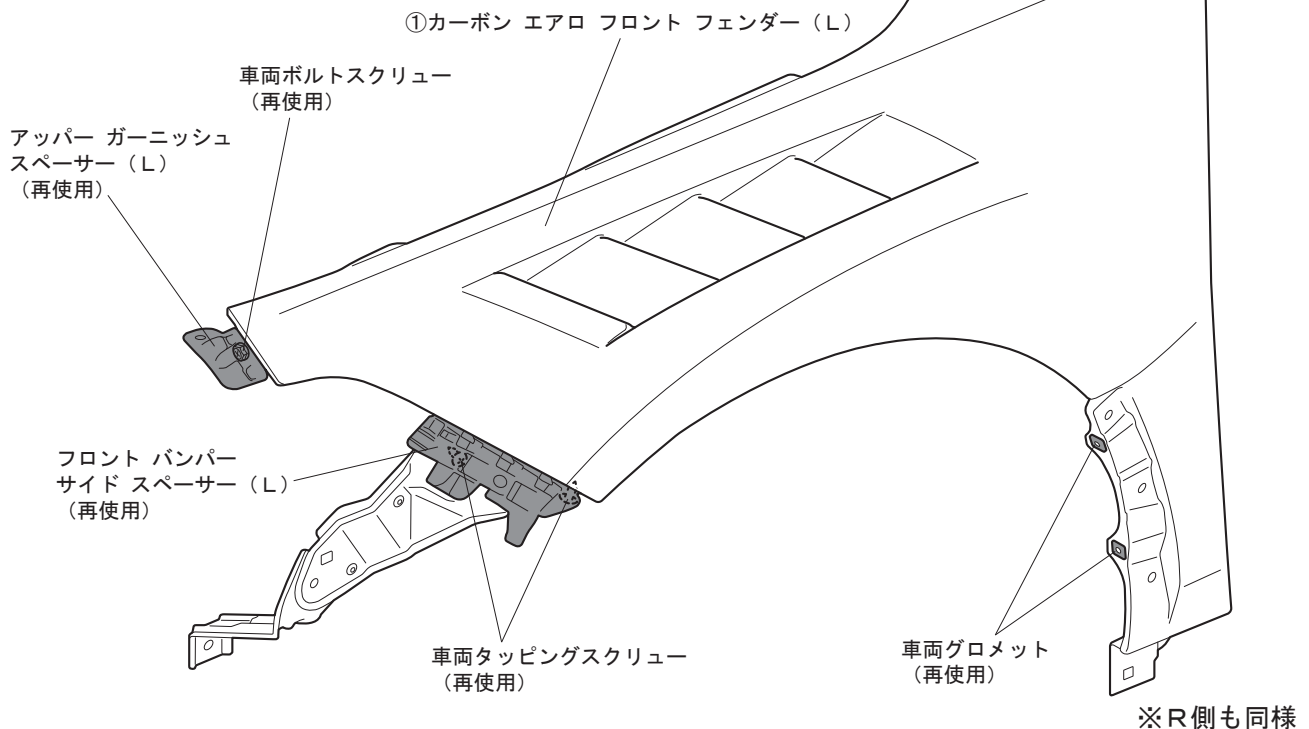

## II. カーボン エアロ フロント フェンダーの取り付け

- 《注意》・カーボン エアロ フロント フェンダー及び車体に傷を付けないように注意して作業を行うこと。
- ・作業は他の人に保持してもらいながら行うこと。
  - ・作業は左右同様に行うこと。

1. ①②カーボン エアロ フロント フェンダー (L/R) を車体に取り付ける。  
※①②カーボン エアロ フロント フェンダー (L/R) の取り付け方法はフロントフェンダーと同じ為、I-5~7を参照すること。
2. フロント バンパーとサイド シル ガーニッシュを復元する。(サービスマニュアル参照)
3. 取り付けに不良がないか確認する。  
※①②カーボン エアロ フロント フェンダー (L/R) と周辺の車両部品との隙間が左右で均一であることを確認すること。
4. 車両をリフトダウンまたはジャッキダウンする。
5. バッテリーのマイナス端子を接続する。(サービスマニュアル参照)